

КАТАЛОГ ДВЕРЕЙ



О нас	2	Массив	74
Межкомнатные двери	6	Шпон	80
ПЭТ	6	Fine-line	82
Bravo X	8	Скрытые двери	92
Bravo A	9	Инвизибл	92
Graffiti	11	Строительные двери	96
Prima	13	Входные двери	104
Neoclassic	15	Thermo	106
Эко Шпон	20	Bravo R	109
Bravo X	22	Optim	124
Bravo A	24	Противопожарные двери	132
Graffiti	27	Арки и порталы	138
Neoclassic	28	Складные двери	142
Prima	29	ПЭТ	142
Moda	30	Эко Шпон	143
Skinny	30	Финиш Флекс	146
Винил	36	ПВХ	146
Bravo A	38	Плнтус	150
Bravo X	38	Деко рейка	156
Graffiti	39	Дверная фурнитура	162
Skinny	41	Монтаж и реставрация	202
Start	44	В помощь продавцам	208
Хард Флекс	48		
Bravo X	50		
Prima	50		
Финиш Флекс	56		
Gost	58		
Direct	59		
Эмаль	64		
Bravo A	66		
Graffiti	66		
Skinny	70		

Внимание! Данное издание носит информационный характер. Характеристики и комплектация изделий актуальны на момент публикации. Изготовитель может изменить их без уведомления. Из-за особенностей печати приведенные изображения могут отличаться по цвету от оригинала.

Производство, в котором ты уверен!

СТАНЬ
НАШИМ



ДИЛЕРОМ!

1 НАШИ ДВЕРИ ЗНАЮТ И ПОКУПАЮТ

Популярность наших дверей растет из года в год! Мы активно занимаемся рекламой и продвижением нашей продукции.

2 НАЛИЧИЕ ПРОДУКЦИИ НА СКЛАДЕ

Масштаб наших складских помещений позволяет нам держать все популярные и редкие модели дверей в достаточном количестве. Пока конкуренты ждут товар — вы уже получаете прибыль!

3 ВЕСЬ СПЕКТР ДВЕРЕЙ И КОМПЛЕКТУЮЩИХ

Двери различных видов, фурнитура, товары для монтажа и реставрации — большое разнообразие продукции позволит вам больше не искать других поставщиков.

4 ОБУЧЕНИЕ ПАРТНЕРОВ

Нам не все равно, что будет с нашей продукцией после того как вы ее купили. Мы регулярно проводим тренинги по особенностям нашей продукции и технологиям продаж.

5 РЕКЛАМНЫЕ МАТЕРИАЛЫ

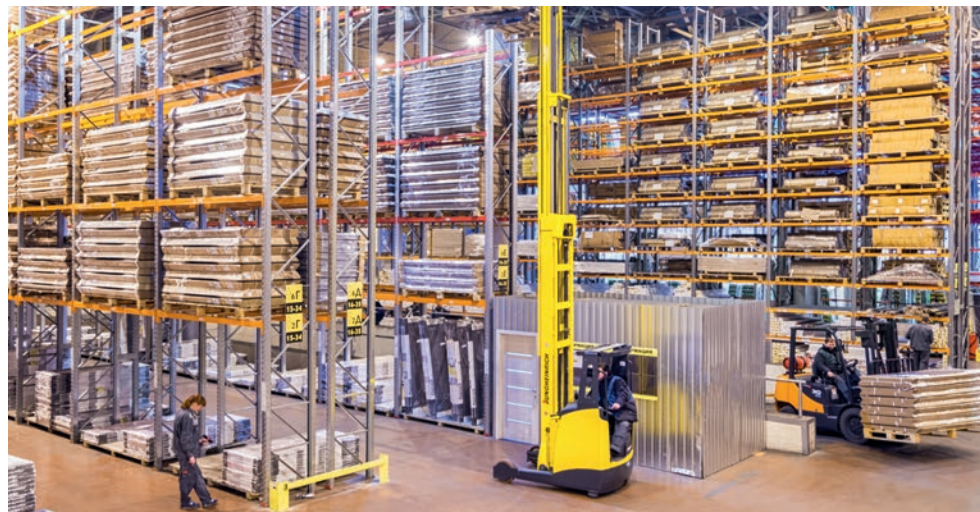

Фирменные каталоги продукции, веера декоров, каталоги отделочных материалов, держатели для ценников, таблички, фризы, плакаты и образцы — с такой поддержкой наша продукция продается еще быстрее.

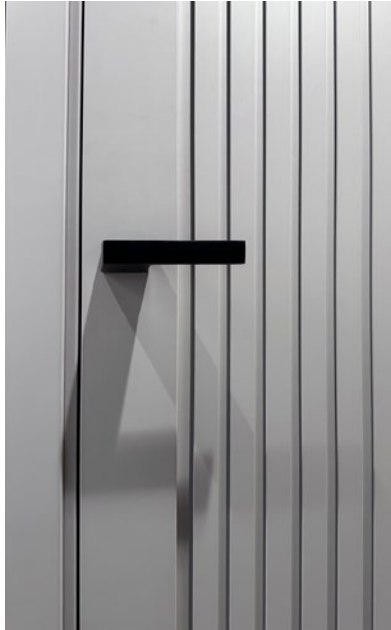









ОПТОВЫЕ СКЛАДЫ:

-  +7 (495) 135-77-77

 Москва – 16-й км МКАД, 50 метров от внешней стороны
-  +7 (812) 770-60-70

 Санкт-Петербург – Всеволожский район, д. Новосаратовка, Промзона «Уткина Заводь» (г.п. Свердловское, Промышленный район, Центральное отделение, дом 37А)
-  +7 (831) 290-09-90

 Нижний Новгород – ул. Торфяная, д. 30Б, завод «Лазурь»
-  +7 (4912) 503-504

 Рязань – ул. Рязанская, д. 49
-  +7 (863) 333-55-22

 Ростов-на-Дону – Аксайский район, х. Камышеваха, ул. Металлургическая, 10-а

ПЭТ



ЭКОЛОГИЧНЫЙ
МАТЕРИАЛ



«ЭМАЛЬ-
ЭФФЕКТ»



УСТОЙЧИВ К
ПОВРЕЖДЕНИЯМ



УСТОЙЧИВ К
ЗАГРЯЗНЕНИЯМ

ПЭТ — инновационное покрытие с гладкой и приятной на ощупь поверхностью, устойчиво к повреждениям, не выцветает со временем. «Эмаль-эффект» — как эмаль, только лучше. Один из самых экологичных материалов (институт Fraunhofer IVV, Германия).

Компания Bravo одна из первых в России начала использовать 100% ПЭТ (без добавок) для промышленного производства дверей.







Отделка:

White Silk

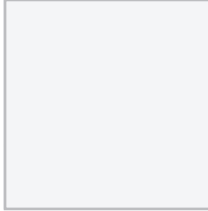

Cream Silk

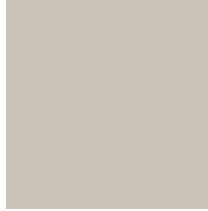

Grey Silk

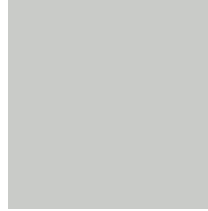

Clay Silk



Stormy Silk



Стекло:

Magic Fog

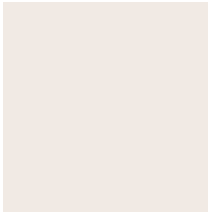

Белое
сатинованное

White Crystal



Белое
художественное
сатинованное

Magic Moru

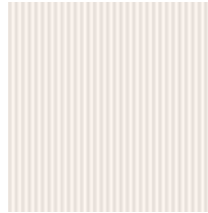

Белое рифленое
сатинованное

Mirox Grey



Зеркало
в цвете "графит"

Black Shine

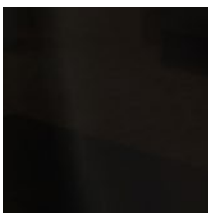

Черные глянцевые
декоративные
вставки

BRAVO



ЛВЛ брус/
MDF



190-200 см



55-90 см



36 мм

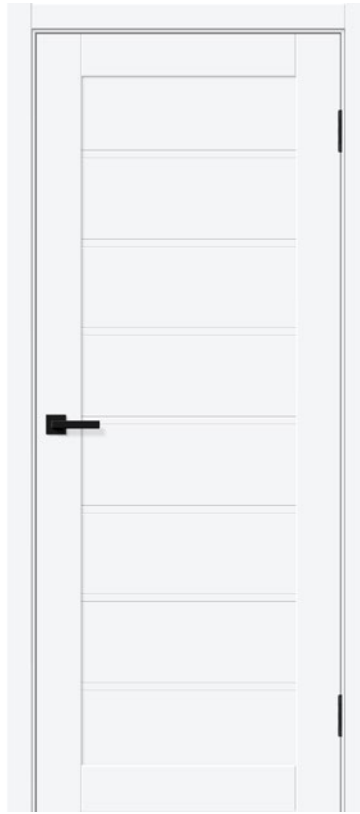

БРАВО-20

White Silk



БРАВО-28

White Silk



БРАВО-22 MF

White Silk

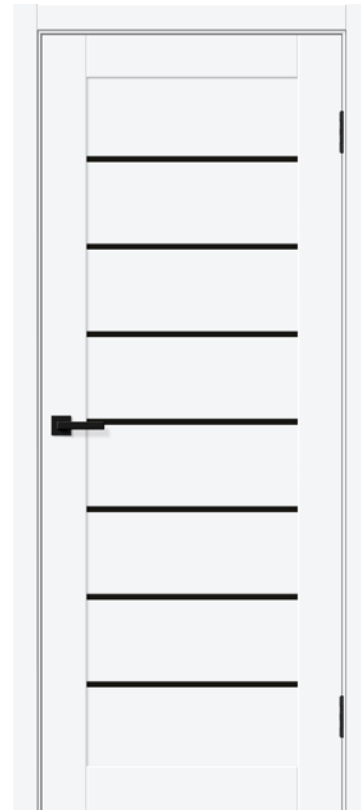

БРАВО-22 BS

White Silk

МЕЖКОМНАТНЫЕ ДВЕРИ • ПЭТ • Bravo X

BRAVO



БРАВО-29

Cream Silk

БРАВО-40

Cream Silk



ЛВЛ брус/
MDF/Сотовая
панель



190-230 см



55-90 см



36 мм



БРАВО-0.10.П (BS:P3/K4)

Cream Silk

БРАВО-0.10.П (SG:P3)

Cream Silk

МЕЖКОМНАТНЫЕ ДВЕРИ • ПЭТ • Bravo X / Bravo A

BRAVO



Жесткая
сотовая панель



200-230 см



60-90 см



36 мм



БРАВО-0.21.П (BS:P3/K4)

Clay Silk



БРАВО-0.21.П (SG:P3)

Clay Silk



БРАВО-0.24.П (BS:P3/K4)

Clay Silk

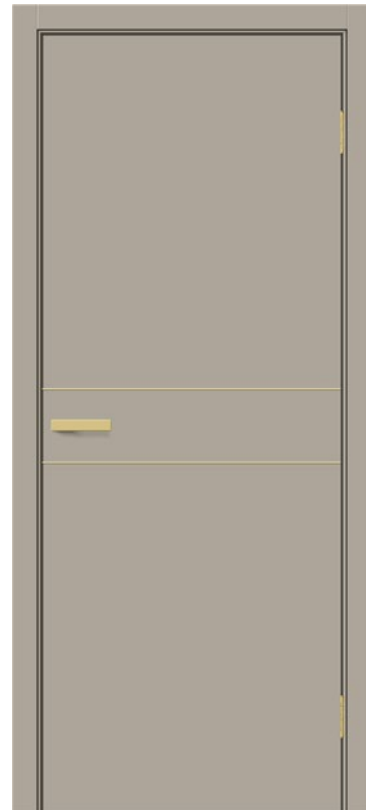

БРАВО-0.24.П (SG:P3)

Clay Silk

BRAVO

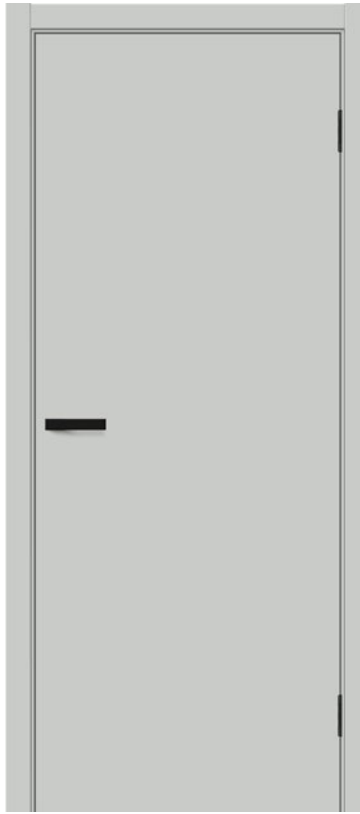

БРАВО-0.П

Grey Silk



БРАВО-0.40.П

Grey Silk



Жесткая
сотовая панель



190-230 см



40-90 см



36 мм



ГРАФФИТИ-2.Д.П

Grey Silk



ГРАФФИТИ-5.Д.П

Grey Silk

МЕЖКОМНАТНЫЕ ДВЕРИ • ПЭТ • Bravo A / Graffiti



BRAVO



ПРИМА-2
Stormy Silk



ПРИМА-3
Stormy Silk



ЛВЛ брус/
MDF



190-200 см



55-90 см



36 мм



ПРИМА-10
Stormy Silk

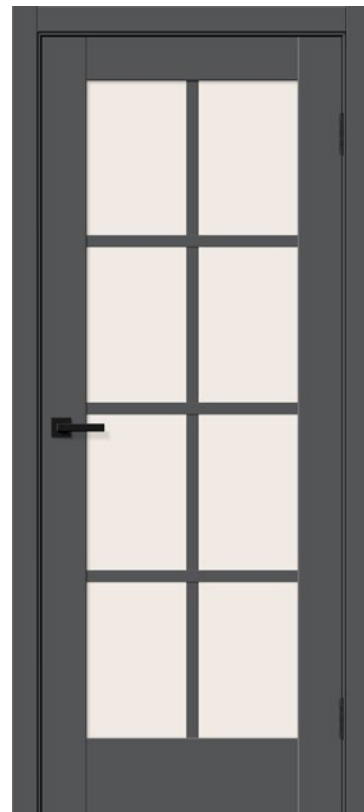

ПРИМА-11.1
Stormy Silk

МЕЖКОМНАТНЫЕ ДВЕРИ • ПЭТ • Prima

BRAVO



ЛВЛ брус/
MDF



200 см



60-90 см



36 мм



ПРИМА-12

White Silk

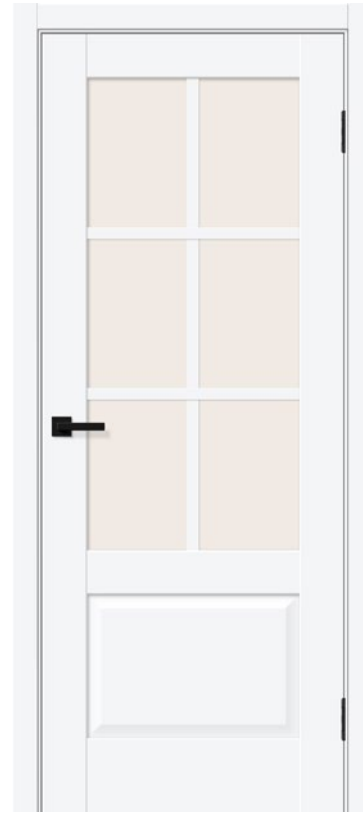

ПРИМА-13.0.1

White Silk



ПРИМА-20

White Silk



ПРИМА-22

White Silk

МЕЖКОМНАТНЫЕ ДВЕРИ • ПЭТ • ПРІМА

BRavo



ПРИМА-0
Cream Silk



НЕОКЛАССИК-30
Cream Silk



ЛВЛ брус/
MDF



200 см



60-90 см



36 мм



НЕОКЛАССИК-32
Cream Silk



НЕОКЛАССИК-33
Cream Silk

МЕЖКОМНАТНЫЕ ДВЕРИ • ПЭТ • Prima / Neoclassic

BRAVO



ЛВЛ брус/
MDF



200 см



60-90 см



36 мм



НЕОКЛАССИК-34

Grey Silk



НЕОКЛАССИК-35

Grey Silk

Погонаж:

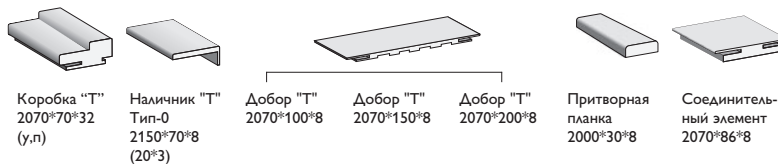

Цвета Декора	Коробка "Т" 2070*70*32 (y,n)	Наличник "Т" Тип-0 2150*70*8 (20*3)	Добор "Т" 2070*100*8	Добор "Т" 2070*150*8	Добор "Т" 2070*200*8	Притворная планка Тип-0 2000*30*8	Соединительный элемент 2070*86*8
Clay Silk	+	+	+	+	+	+	+
Cream Silk	+	+	+	+	+	+	+
Grey Silk	+	+	+	+	+	+	+
Stormy Silk	+	+	+	+	+	+	+

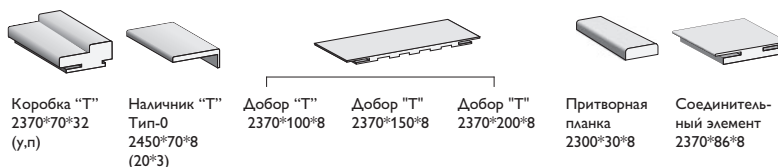

Цвета Декора	Коробка "Т" 2370*70*32 (y,n)	Наличник "Т" Тип-0 2450*70*8 (20*3)	Добор "Т" 2370*100*8	Добор "Т" 2370*150*8	Добор "Т" 2370*200*8	Притворная планка Тип-0 2300*30*8	Соединительный элемент 2370*86*8
Clay Silk	+	+	+	+	+	+	+
Cream Silk	+	+	+	+	+	+	+
Grey Silk	+	+	+	+	+	+	+
Stormy Silk	+	+	+	+	+	+	+

*Для полотен высотой до 230 см

Схема монтажа межкомнатных дверей:

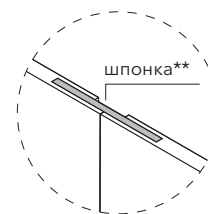

ТЕЛЕСКОПИЧЕСКИЙ ПОГОНАЖ

толщина стены 65-80 мм

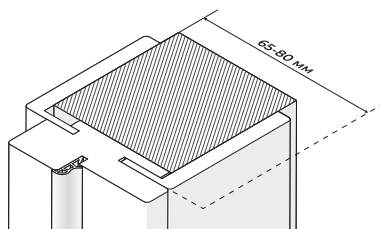

БЕЗ ИСПОЛЬЗОВАНИЯ ДОБОРА

толщина стены свыше 80 мм

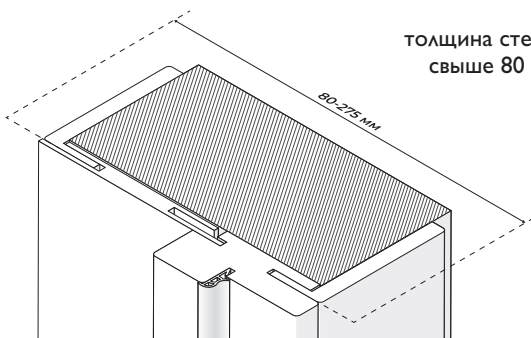

С ИСПОЛЬЗОВАНИЕМ ДОБОРА*

* При необходимости добор отрезается на необходимую ширину

** При толщине стены свыше 270 мм используется комбинация из двух или более доборов с соединением на шпонку

ЭКО ШПОН



МАТЕРИАЛ ОТДЕЛКИ

ТОЛЬКО высококачественные
натуральные материалы



ТОЛЩИНА

36 мм



ШИРИНА

35-90 мм

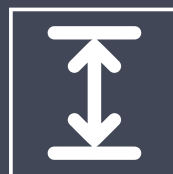

ВЫСОТА

190-200 мм

Эко Шпон — структурный материал с защитным слоем оверлея (Южная Корея). Отличается высокой стойкостью к истиранию и механическим повреждениям (в сравнении со схожими декоративными материалами). Репродукция натуральных материалов — Super Realistic. Отделка осуществляется с использованием PUR-клея необратимой полимеризации.







Отделка:

Snow Art



Snow Melinga



Nordic Oak



Riviera Ice



Bianco Melinga



Look Art

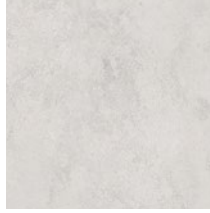

Cream Melinga



Cappuccino Melinga



Original Oak



Grey Melinga



Slate Art



Wenge Melinga



Стекло:

Magic Fog

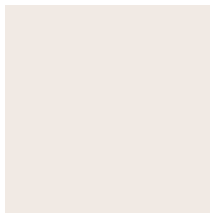

Белое
сатинованное

White Crystal

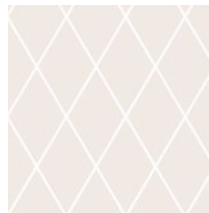

Белое
художественное
сатинованное

Mirox Grey



Зеркало
в цвете "графит"

Black Shine

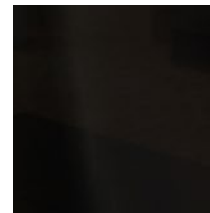

Черные глянцевые
декоративные
вставки

BRAVO



ЛВЛ брус



Бескромочная технология



190-200 см



55-90 см



36 мм



БРАВО-21

Snow Melinga



БРАВО-23

Snow Melinga



БРАВО-22 MF

Snow Melinga



БРАВО-22 BS

Snow Melinga

МЕЖКОМНАТНЫЕ ДВЕРИ • Эко Шпон • Bravo X



БРАВО-27 MF
Cream Melinga



БРАВО-27 MG
Cream Melinga



БРАВО-29 MF
Cream Melinga



БРАВО-29 BS
Cream Melinga

BRAVO



ЛВЛ брус



Бескромочная
технология



200 см



60-90 см



36 мм

МЕЖКОМНАТНЫЕ ДВЕРИ • Эко Шпон • Bravo X

BRAVO



ЛВЛ брус/
MDF



190-200 см



55-90 см



36 мм

МЕЖКОМНАТНЫЕ ДВЕРИ • Эко Шпон • Bravo A / Bravo X



БРАВО-0
Bianco Melinga



БРАВО-28
Bianco Melinga



БРАВО-30 MF
Bianco Melinga



БРАВО-30 MG
Bianco Melinga



БРАВО-0.10.П

Look Art



БРАВО-0.21.П

Look Art



БРАВО-0.24.П

Look Art



БРАВО-0.40.П

Look Art

BRAVO



MDF



Жесткая
сотовая панель



200 см



60-90 см



36 мм

МЕЖКОМНАТНЫЕ ДВЕРИ • Эко Шпон • Bravo А



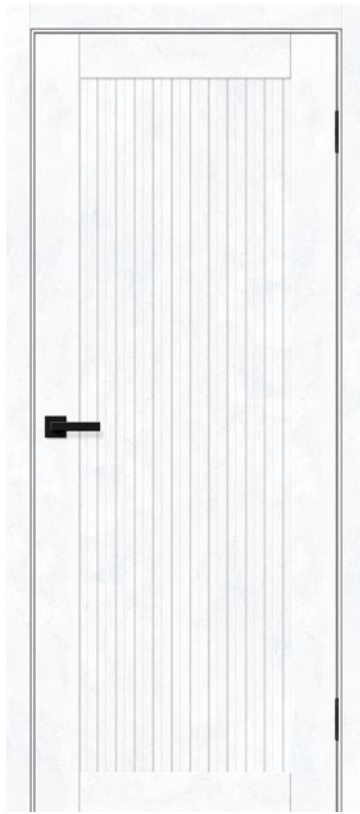

БРАВО-50
Snow Art

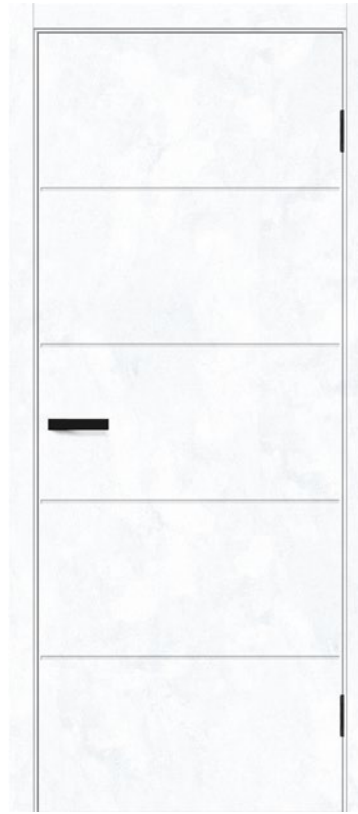

ГРАФФИТИ-1.Д
Snow Art

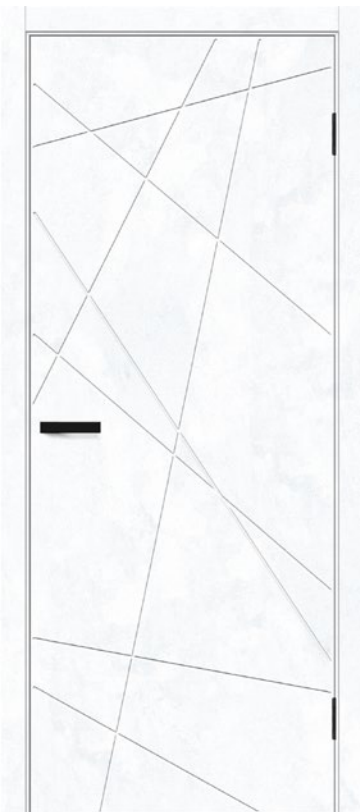

ГРАФФИТИ-5.Д
Snow Art



ГРАФФИТИ-32
Snow Art

BRAVO



ЛВЛ брус/
MDF



Жесткая
сотовая панель



200 см



60-90 см



36 мм

МЕЖКОМНАТНЫЕ ДВЕРИ • Эко Шпон • Bravo X / Graffiti

BRAVO



Сосновый брус



Бескромочная технология



200 см



60-90 см



36 мм

МЕЖКОМНАТНЫЕ ДВЕРИ • Эко Шпон • Эко Шпон • Neoclassic



НЕОКЛАССИК-30

Nordic Oak



НЕОКЛАССИК-32

Nordic Oak



НЕОКЛАССИК-33

Nordic Oak



ПРИМА-0
Riviera Ice



ПРИМА-2
Riviera Ice



ПРИМА-3
Riviera Ice

BRAVO



Сосновый брус



Бескромочная
технология



190-200 см



55-90 см



36 мм

МЕЖКОМНАТНЫЕ ДВЕРИ • Эко Шпон • Prima

BRavo



СКИННИ-12
Cappuccino Melinga

СКИННИ-13
Cappuccino Melinga



Брус хвойных пород, MDF



Жесткая сотовая панель



190-200 см



55-90 см



36 мм



СКИННИ-14
Cappuccino Melinga

СКИННИ-15
Cappuccino Melinga

МЕЖКОМНАТНЫЕ ДВЕРИ • Эко Шпон • Skinny

Погонаж:

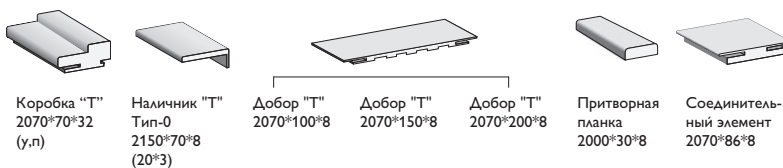

Цвета Декора	Коробка "Т" 2070*70*32 (у.п)	Наличник "Т" Тип-0 2150*70*8 (20*3)	Добор "Т" 2070*100*8	Добор "Т" 2070*150*8	Добор "Т" 2070*200*8	Притворная планка 2000*30*8	Соединительный элемент 2070*86*8
Bianco Melinga	+	+	+	+	+	+	+
Cappuccino Melinga	+	+	+	+	+	+	+
Cream Melinga	+	+	+	+	+	+	+
Grey Melinga	+	+	+	+	+	+	+
Look Art	+	+	+	+	+	+	+
Nordic Oak	+	+	+	+	+	+	+
Original Oak	+	+	+	+	+	+	+
Riviera Ice	+	+	+	+	+	+	+
Slate Art	+	+	+	+	+	+	+
Snow Art	+	+	+	+	+	+	+
Snow Melinga	+	+	+	+	+	+	+
Wenge Melinga	+	+	+	+	+	+	+

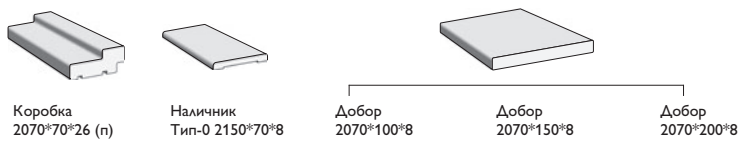

Цвета Декора	Коробка 2070*70*26 (н)	Наличник Тип-0 2150*70*8	Добор 2070*100*8	Добор 2070*150*8	Добор 2070*200*8
Cappuccino Melinga	+	+	+	+	+

Схема монтажа обрамления проема:

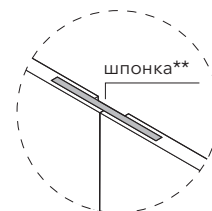

ТЕЛЕСКОПИЧЕСКИЙ ПОГОНАЖ

толщина стены 70-100 мм

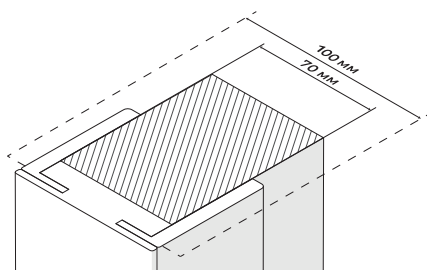

БЕЗ ИСПОЛЬЗОВАНИЯ ДОБОРА

толщина стены от 100 мм

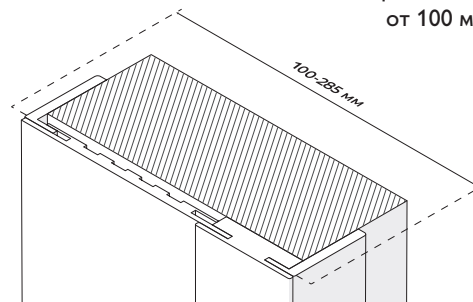

С ИСПОЛЬЗОВАНИЕМ ДОБОРА*

* При необходимости добор отрезается на необходимую ширину

** При толщине стены свыше 270 мм используется комбинация из двух или более доборов с соединением на шпонку

Схема монтажа
межкомнатных дверей:



ТЕЛЕСКОПИЧЕСКИЙ ПОГОНАЖ

толщина стены
65-80 мм

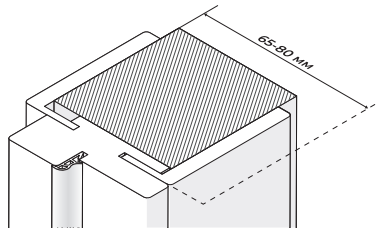

БЕЗ ИСПОЛЬЗОВАНИЯ ДОБОРА

толщина стены
свыше 80 мм

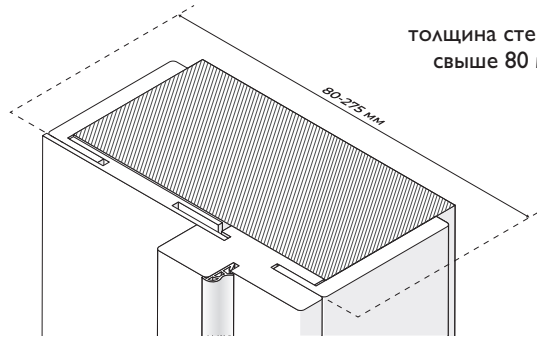

С ИСПОЛЬЗОВАНИЕМ ДОБОРА*

* При необходимости добор отрезается на необходимую ширину

** При толщине стены свыше 270 мм используется комбинация из двух или более доборов с соединением на шпонку

ОБЫЧНЫЙ ПОГОНАЖ

толщина стены
70 мм

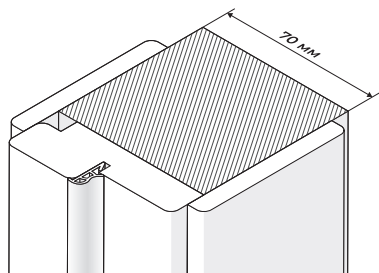

БЕЗ ИСПОЛЬЗОВАНИЯ ДОБОРА

толщина стены
свыше 70 мм

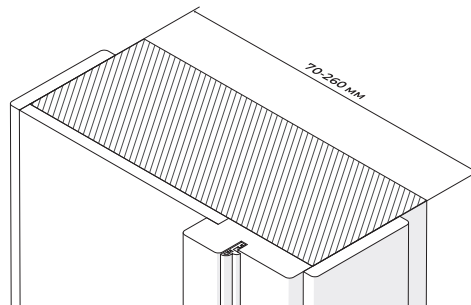

С ИСПОЛЬЗОВАНИЕМ ДОБОРА*

* При необходимости добор отрезается на необходимую ширину

** При толщине стены свыше 270 мм используется комбинация из двух или более доборов с соединением на шпонку

ВИНИЛ



МАТЕРИАЛ ОТДЕЛКИ

современный материал с дополнительной защитой от UV-лучей



ТОЛЩИНА
35-36 мм

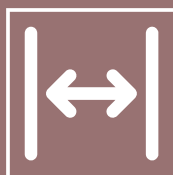

ШИРИНА
35-90 мм

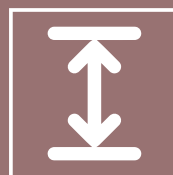

ВЫСОТА
190-200 мм

Винил — структурный материал с защитным слоем Overlay и мелкозернистой поверхностью (Южная Корея). Отделка осуществляется с использованием PUR-клея необратимой полимеризации.







Отделка:

White Pro



Cream Pro

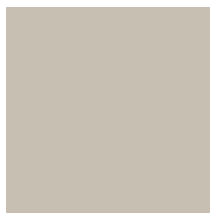

Grey Pro



Casablanca



Milano Vero

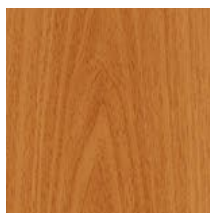

Italiano Vero

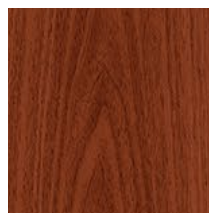

Стекло:

White Crystal



Art Glass



Белое
художественное
сатинированное

BRAVO



ЛВЛ брус/
MDF



190-200 см



55-90 см



36 мм

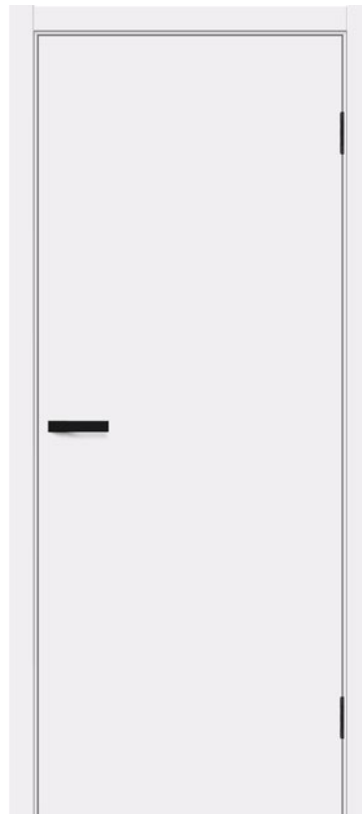

БРАВО-0

White Pro

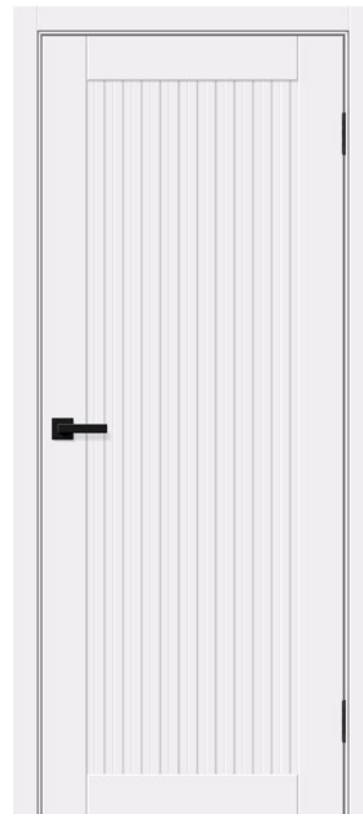

БРАВО-50

White Pro



БРАВО-0.70

White Pro



БРАВО-0.81

White Pro

МЕЖКОМНАТНЫЕ ДВЕРИ • Винил • Браво А | Браво X

BRavo



ГРАФФИТИ-1.Д

Cream Pro



ГРАФФИТИ-5.Д

Cream Pro



MDF



190-200 см



55-90 см



36 мм



ГРАФФИТИ-10

Cream Pro



ГРАФФИТИ-12

Cream Pro

МЕЖКОМНАТНЫЕ ДВЕРИ • Винил • Graffiti

BRAVO



MDF



190-200 см



55-90 см



36 мм

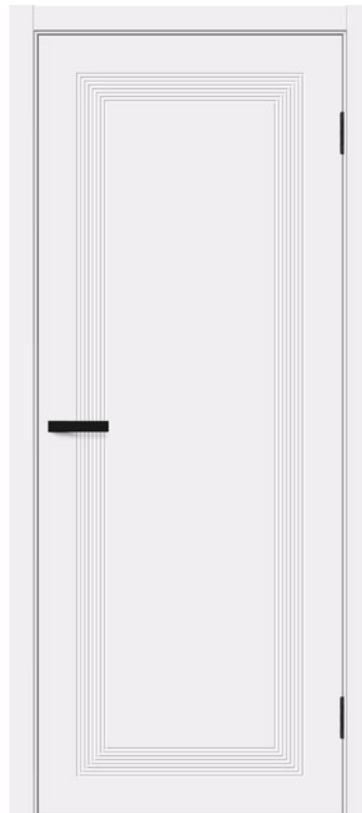

ГРАФФИТИ-20

White Pro



ГРАФФИТИ-21

White Pro



ГРАФФИТИ-23.Д

White Pro



ГРАФФИТИ-32

White Pro

МЕЖКОМНАТНЫЕ ДВЕРИ • Винил • Graffiti



ГРАФФИТИ-40
Grey Pro



ГРАФФИТИ-42
Grey Pro



СКИННИ-10
Grey Pro

BRAVO



MDF / Брус хвойных пород, MDF



Жесткая сотовая панель



200 см



60-90 см



36 мм

МЕЖКОМНАТНЫЕ ДВЕРИ • Винил • Graffiti | Skinny

BRAVO



Брус хвойных пород, MDF



Жесткая сотовая панель



200 см



60-90 см



36 мм



СКИННИ-12

White Pro



СКИННИ-13

White Pro



СКИННИ-14

White Pro



СКИННИ-15

White Pro

МЕЖКОМНАТНЫЕ ДВЕРИ • Винил • Skinny



СКИННИ-12
Casablanca



СКИННИ-13
Casablanca



СКИННИ-32
Italiano Vero



СКИННИ-33
Italiano Vero

BRavo



Брус хвойных пород, MDF



Жесткая сотовая панель



200 см



60-90 см



36 мм

МЕЖКОМНАТНЫЕ ДВЕРИ • Винил • Skinny

BRAVO



Брус хвойных пород, MDF



200 см



60-90 см



35-37 мм



АЛЬФА-1
Milano Vero



АЛЬФА-2
Milano Vero

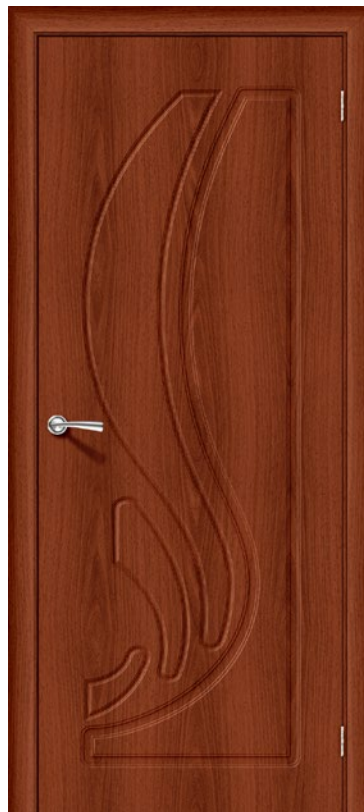





ЛОТОС-1
Italiano Vero



ЛОТОС-2
Italiano Vero

МЕЖКОМНАТНЫЕ ДВЕРИ • Винил • Start

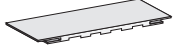
Погонаж:

							
Цвета Декора	Коробка "Т" 2070*70*32 (у.п)	Наличник "Т" Тип-0 2150*70*8 (20*3)	Добор "Т" 2070*100*8	Добор "Т" 2070*150*8	Добор "Т" 2070*200*8	Притворная планка 2000*30*8	Соединитель- ный элемент 2070*86*8
Cream Pro	+	+	+	+	+	+	+
Grey Pro	+	+	+	+	+	+	+
White Pro	+	+	+	+	+	+	+

					
Цвета Декора	Коробка "Т" 2070*70*32 Ч-38 (у.п)	Наличник "Т" Полукруглый 2150*70*8	Добор "Т" 2070*120*8	Добор "Т" 2070*200*8	Притворная планка 2000*30*8
Casablanca	+	+	+	+	+
Italiano Vero	+	+	+	+	+
Milano Vero	+	+	+	+	+

					
Цвета Декора	Коробка 2070*70*26 (п)	Наличник Тип-0 2150*70*8	Добор 2070*100*8	Добор 2070*150*8	Добор 2070*200*8
White Pro	+	+	+	+	+

Схема монтажа межкомнатных дверей:



ТЕЛЕСКОПИЧЕСКИЙ ПОГОНАЖ

толщина стены
65-80 мм

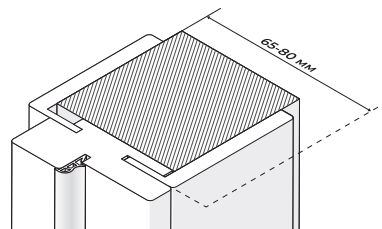

БЕЗ ИСПОЛЬЗОВАНИЯ ДОБОРА

толщина стены
свыше 80 мм

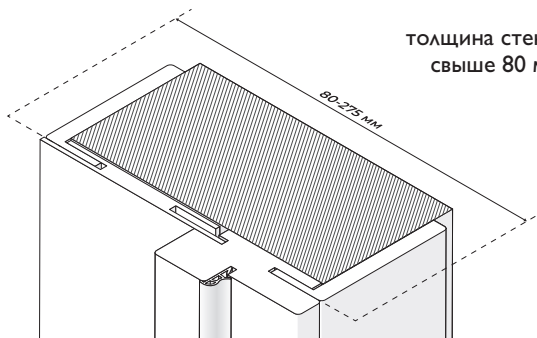

С ИСПОЛЬЗОВАНИЕМ ДОБОРА*

* При необходимости добор отрезается на необходимую ширину

** При толщине стены свыше 270 мм используется комбинация из двух или более доборов с соединением на шпонку

ХАРД ФЛЕКС



МАТЕРИАЛ ОТДЕЛКИ

Объемная структурная поверхность
повышенной плотности



ТОЛЩИНА
36 мм

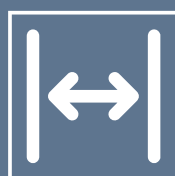

ШИРИНА
60-90 мм

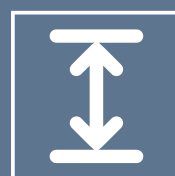

ВЫСОТА
200 мм

Hard Flex AR — декоративный материал с защитным лаком электронно-лучевого отверждения, отличается высокой стойкостью к истиранию и механическим повреждениям (Германия). Отделка осуществляется с использованием PUR-клея необратимой полимеризации.







Отделка:

White Mix



Стекло:

Magic Fog

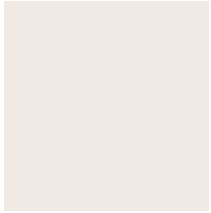

Белое
сатинированное

White Crystal



Белое
художественное
сатинированное

BRAVO



ЛВЛ брус



Бескромочная
технология



200 см



60-90 см



36 мм



БРАВО-21

White Mix



БРАВО-22

White Mix



ПРИМА-0

White Mix

МЕЖКОМНАТНЫЕ ДВЕРИ • Хара Флекс • Bravo X / Prima

BRAVO



АВЛ брус



Бескромочная
технология



200 см



60-90 см



36 мм



ПРИМА-2

White Mix



ПРИМА-3

White Mix



ПРИМА-10

White Mix



ПРИМА-11.1

White Mix

МЕЖКОМНАТНЫЕ ДВЕРИ • Хард Флекс • Prima

BRAVO



ЛВЛ брус



Бескромочная
технология



200 см



60-90 см



36 мм



ПРИМА-12

White Mix



ПРИМА-13.0.1

White Mix

Погонаж:



Цвета Декора					
	Коробка "Т" 2070*70*32 (у,п)	Наличник "Т" Тип-0 2150*70*8 (20*3)	Добор "Т" 2070*100*8	Добор "Т" 2070*200*8	Притворная планка 2000*30*8
White Mix	+	+	+	+	+

Схема монтажа межкомнатных дверей:

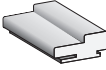
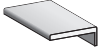
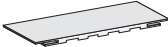

ТЕЛЕСКОПИЧЕСКИЙ ПОГОНАЖ

толщина стены
65-80 мм

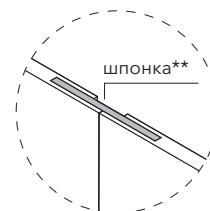
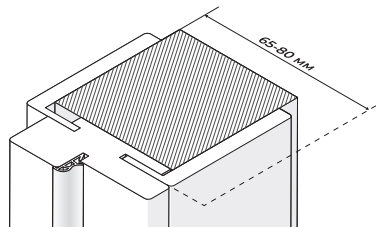

БЕЗ ИСПОЛЬЗОВАНИЯ ДОБОРА

толщина стены
свыше 80 мм

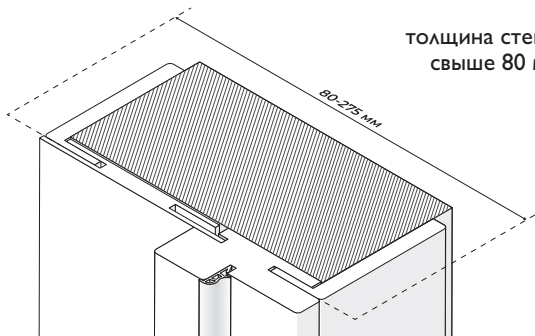

С ИСПОЛЬЗОВАНИЕМ ДОБОРА*

ОБЫЧНЫЙ ПОГОНАЖ

толщина стены
70 мм

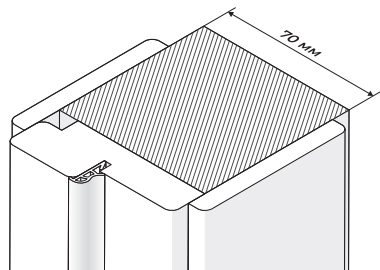

БЕЗ ИСПОЛЬЗОВАНИЯ ДОБОРА

толщина стены
свыше 70 мм

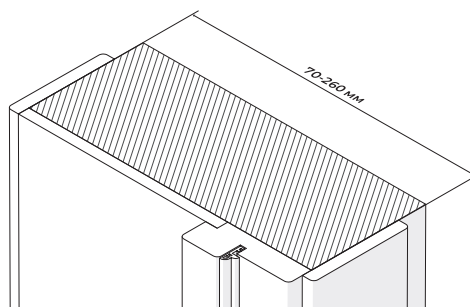

С ИСПОЛЬЗОВАНИЕМ ДОБОРА*

* При необходимости добор отрезается на необходимую ширину

** При толщине стены свыше 270 мм используется комбинация из двух или более доборов с соединением на шпонку

ФИНИШ ФЛЕКС



МАТЕРИАЛ ОТДЕЛКИ

Высококачественный современный материал, экологически безопасен



ТОЛЩИНА

38 мм

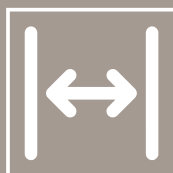

ШИРИНА

40-90 мм

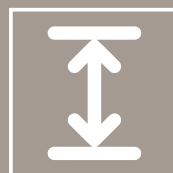

ВЫСОТА

190-200 мм

Финиш Флекс — структурный декоративный материал повышенной плотности с защитным лаком. Германия. В его основе бумага. Для защиты от влаги и механических повреждений ее пропитывают синтетическими смолами и покрывают защитным лаком.







Отделка:

Л-14 (Белый)

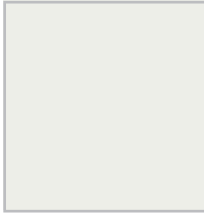

Л-12 (МиланОрех)



Л-11 (ИталОрех)



Л-04 (Белый)

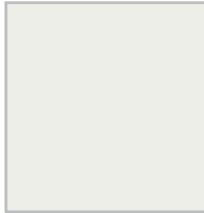

Л-02 (МиланОрех)



Л-01 (ИталОрех)



Стекло:

Magic Fog

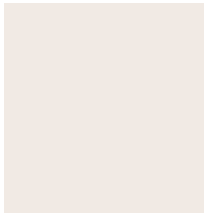
Белое
сатинированное

BRAVO



Брус хвойных пород, MDF



Жесткая сотовая панель



190-200 см



40-90 см



38 мм

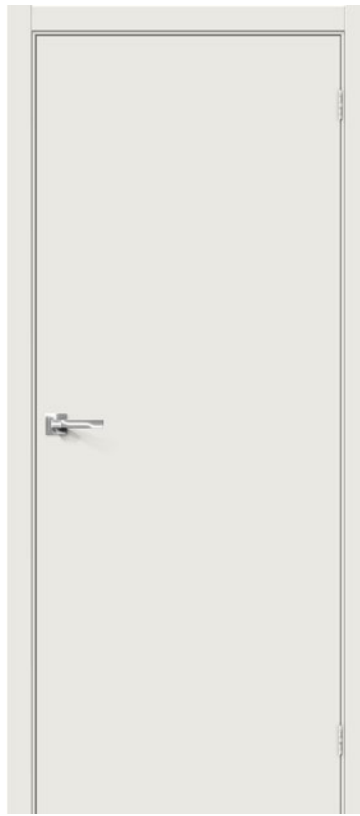

ГОСТ-0
Л-14 (Белый)



ГОСТ-7
Л-14 (Белый)



ГОСТ-9
Л-14 (Белый)

МЕЖКОМНАТНЫЕ ДВЕРИ • Финиш Флекс • Gost



32Г
Л-02 (МиланОрех)



32С
Л-02 (МиланОрех)

BRAVO



Брус хвойных пород, MDF



Жесткая сотовая панель



190-200 см



55-90 см







38 мм

МЕЖКОМНАТНЫЕ ДВЕРИ • Финиш Флекс • Direct

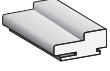

Погонаж:

							
Цвета Декора	Коробка "Т" 2070*70*32 (у,п)	Наличник "Т" Тип-0 2150*70*8 (20*3)	Добор "Т" 2070*100*8	Добор "Т" 2070*150*8	Добор "Т" 2070*200*8	Притворная планка 2000*30*8	Соединитель- ный элемент 2070*86*8
Л-11 (ИталОрех)	+	+	+	+	+	+	+
Л-12 (МиланОрех)	+	+	+	+	+	+	+
Л-14 (Белый)	+	+	+	+	+	+	+

			
Цвета Декора	Коробка 2070*70*26 (п)	Наличник Тип-0 2150*70*6	Добор 2070*100*8
Л-01 (ИталОрех)	+	+	+
Л-02 (МиланОрех)	+	+	+
Л-04 (Белый)	+	+	+

Схема монтажа
межкомнатных дверей:

ОБЫЧНЫЙ ПОГОНАЖ

ТОЛЩИНА СТЕНЫ
70 мм

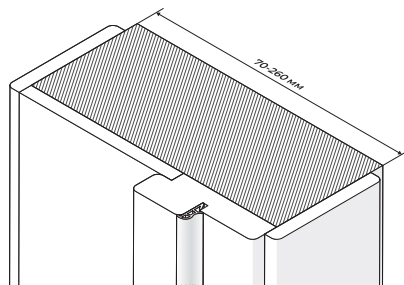

БЕЗ ИСПОЛЬЗОВАНИЯ ДОБОРА

ТОЛЩИНА СТЕНЫ
свыше 70 мм

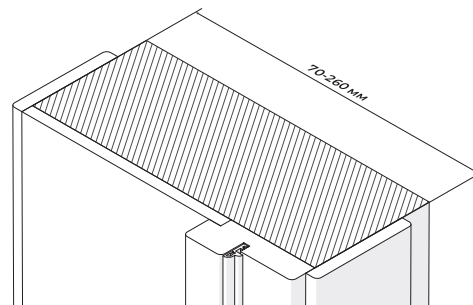

С ИСПОЛЬЗОВАНИЕМ ДОБОРА*

* При необходимости добор отрезается на необходимую ширину

ЭМАЛЬ



МАТЕРИАЛ ОТДЕЛКИ

Эмаль с высокой степенью защиты от коррозии, устойчива к царапинам и повреждениям



ТОЛЩИНА
36-39 мм



ШИРИНА
55-90 мм



ВЫСОТА
190-200 мм

Эмаль — это лакокрасочный материал с высоким содержанием смол, благодаря которому поверхность становится гладкой и блестящей. Такое покрытие считается более прочным и долговечным, чем обычная краска. Также оно защищено от влаги и выгорания. Используется двухкомпонентная полиуретановая эмаль Renner (Италия).







Отделка:

Whitey

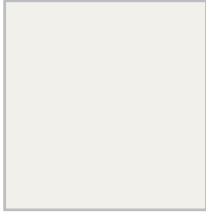

Creamy

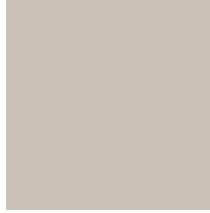

Greyny

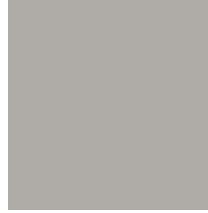

Стекло:

Magic Fog

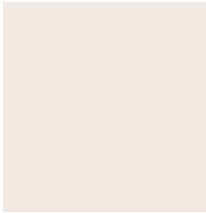
Белое
сатинированное

White Crystal

Белое
художественное
сатинированное

Magic Moru

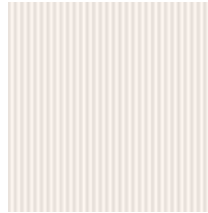
Белое рифленое
сатинированное

Mirox Grey

Зеркало
в цвете "графит"

BRAVO



Брус хвойных пород, MDF



Жесткая сотовая панель



190-200 см



55-90 см



36-39 мм

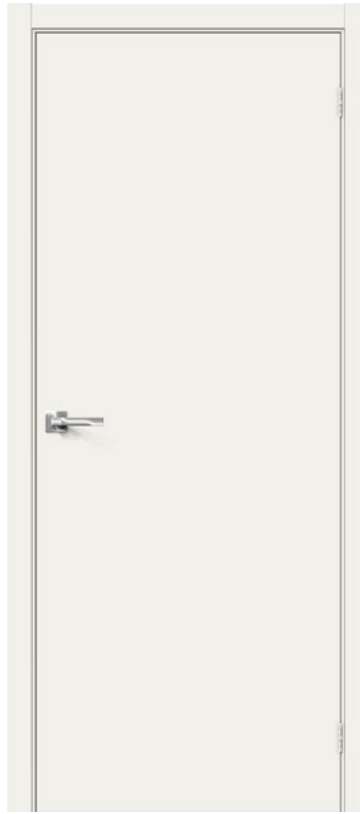

БРАВО-0

Whitey



БРАВО-0.40

Whitey

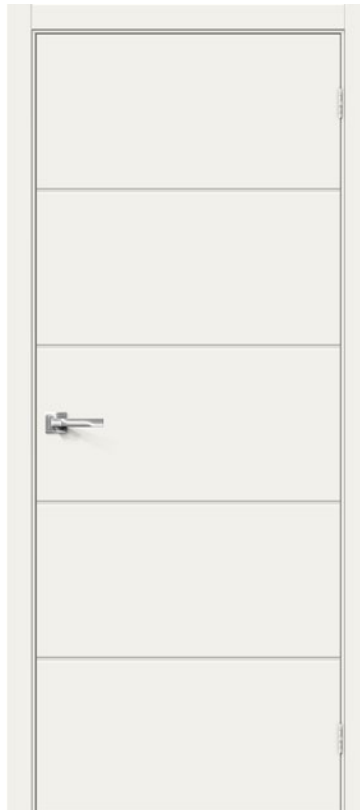

ГРАФФИТИ-1

Whitey



ГРАФФИТИ-5

Whitey

МЕЖКОМНАТНЫЕ ДВЕРИ • Эмаль • Bravo A | Graffiti



ГРАФФИТИ-10
Creamy



ГРАФФИТИ-12
Creamy



ГРАФФИТИ-20
Creamy



ГРАФФИТИ-21
Creamy

BRAVO



Брус хвойных пород, MDF



Жесткая сотовая панель



190-200 см



55-90 см



36 мм

МЕЖКОМНАТНЫЕ ДВЕРИ • Эмаль • Graffiti

BRAVO



Брус хвойных пород, MDF



Жесткая сотовая панель



200 см



60-90 см



36 мм



ГРАФФИТИ-23

Greyny



ГРАФФИТИ-27

Greyny



ГРАФФИТИ-32

Greyny



ГРАФФИТИ-33.0

Greyny

МЕЖКОМНАТНЫЕ ДВЕРИ • Эмаль • Graffiti



ГРАФФИТИ-40
Whitey



ГРАФФИТИ-42
Whitey



ГРАФФИТИ-50
Whitey

BRavo



Брус хвойных пород, MDF



Жесткая сотовая панель



200 см



60-90 см



36 мм

МЕЖКОМНАТНЫЕ ДВЕРИ • Эмаль • Graffiti

BRAVO



Брус хвойных пород, MDF



Жесткая сотовая панель



200 см



60-90 см



39 мм



СКИННИ-10

Creamy



СКИННИ-11.1

Creamy



СКИННИ-12

Creamy



СКИННИ-13

Creamy

МЕЖКОМНАТНЫЕ ДВЕРИ • Эмаль • Skinny



СКИННИ-14

Grace



СКИННИ-15.1

Grace

BRAVO



Брус хвойных пород, MDF



Жесткая сотовая панель



200 см



60-90 см



39 мм

Погонаж:

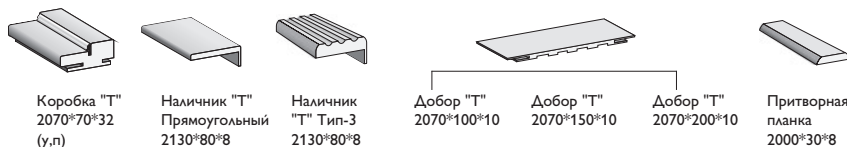

Цвета Декора

Цвета Декора	Коробка "Т" 2070*70*32 (y,n)	Наличник "Т" Прямоугольный 2130*80*8	Наличник "Т" Тип-3 2130*80*8	Добор "Т" 2070*100*10	Добор "Т" 2070*150*10	Добор "Т" 2070*200*10	Притворная планка 2000*30*8
Creamy	+	+	+	+	+	+	+
Greyny	+	+	+	+	+	+	+
Whitey	+	+	+	+	+	+	+

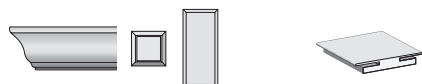

Цвета Декора

Цвета Декора	Карниз, розетка, цоколь	Соединительный элемент 2050*86*16
Creamy	+	+
Greyny	+	+
Whitey	+	+

МЕЖКОМНАТНЫЕ ДВЕРИ • Эмаль • Skinny / Погонаж

МАССИВ



МАТЕРИАЛ ОТДЕЛКИ

Двухкомпонентный полиуретановый лак / без отделки



ТОЛЩИНА
40 мм

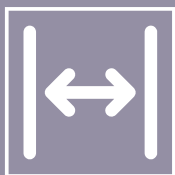

ШИРИНА
60-90 мм

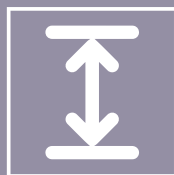

ВЫСОТА
200 мм

Массив — материал с высокими показателями прочности. Сделанные из массива сосны двери надежные в использовании, доступные по стоимости и имеют привлекательный внешний вид.

Двери из массива морозостойкие, обеспечивают звуко- и теплоизоляцию помещения.







Отделка:

Без отделки



Т-04 (Медовый)



Т-05 (Светлый Лак)



Стекло:

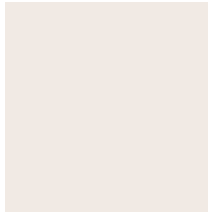

Белое сатино

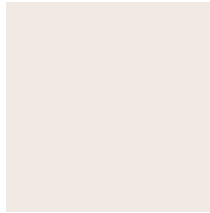

Белое матовое

Кристалл

Бронзовое
художественное
сатино

BRAVO



Массив
сосны



200 см



60-90 см



40 мм

МЕЖКОМНАТНЫЕ ДВЕРИ • Массив



M 5
T-04 (Медовый)



M 5
T-04 (Медовый)



M 7
T-04 (Медовый)



M 7
T-04 (Медовый)

**М 2**

Т-05 (Светлый Лак)

BRAVOМассив
сосны

200 см



60-90 см



40 мм

Погонаж:

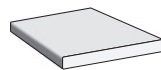
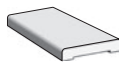
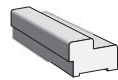
**Цвета Декора**

Цвета Декора	Коробка 2060*70*40	Наличник 2150*70*13	Добор 2050*110*16	Притворная планка 2000*30*11	Карниз Тип-3
Без отделки	+	+	+	+	+
Т-04 (Медовый)	+	+	+	+	+
Т-05 (Светлый Лак)	+	+	+	+	+

ШПОН



МАТЕРИАЛ ОТДЕЛКИ

Файн-лайн шпон, двухкомпонентный полиуретановый лак



ТОЛЩИНА
39-40 мм

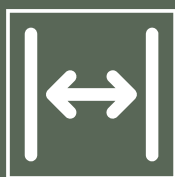

ШИРИНА
55-90 мм

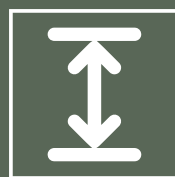

ВЫСОТА
190-200 мм

Шпон Файн-лайн (Fine-line) — это разновидность инженерного шпона. Файн-лайн имеет большой спрос из-за его более выгодной цены и доступности.

Файн-лайн имитирует не только внешний вид, но и фактуру материала. Это делает его наиболее привлекательным для покупателей.







Отделка:

Ф-22 (БелДуб)



Ф-05 (Дуб)



Ф-11 (Орех)



Ф-15 (Макове)



Стекло:



Белое
художественное,
с элементами
фьюзинга

121



Бронзовое



Сатинато белое
художественное

118



Бронзовое

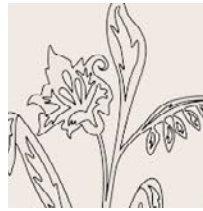

Сатинато белое,
техника шелко-
трафаретной
печати "витраж"

BRAVO



Брус хвойных пород, MDF



Жесткая сотовая панель



190-200 см



55-90 см



40 мм



ЛИЛИЯ
Ф-05 (Дуб)



ЛИЛИЯ
Ф-05 (Дуб)



КАРОЛИНА
Ф-05 (Дуб)



КАРОЛИНА
Ф-05 (Дуб)

МЕЖКОМНАТНЫЕ ДВЕРИ • Шпон • Fine-line



АФИНА
Ф-11 (Орех)



АФИНА
Ф-11 (Орех)



ГРЕЦИЯ
Ф-11 (Орех)



ГРЕЦИЯ
Ф-11 (Орех)

BRAVO



Брус хвойных пород, MDF



Жесткая сотовая панель



190-200 см



55-90 см



39-40 мм

МЕЖКОМНАТНЫЕ ДВЕРИ • Шпон • Fine-line

BRAVO



Брус хвойных пород, MDF



Жесткая сотовая панель



190-200 см



55-90 см



40 мм



АЗАЛИЯ
Ф-15 (Макоре)



АЗАЛИЯ
Ф-15 (Макоре)



ЭКСКЛЮЗИВ
Ф-15 (Макоре)



ЭКСКЛЮЗИВ
Ф-15 (Макоре)

МЕЖКОМНАТНЫЕ ДВЕРИ • Шпон • Fine-line



СОНАТА
Ф-11 (Орех)



СОНАТА
Ф-11 (Орех)



СТИЛЬ
Ф-11 (Орех)



СТИЛЬ
Ф-11 (Орех)



Брус хвойных пород, MDF



Жесткая сотовая панель



190-200 см



55-90 см



40 мм



BRAVO



Брус хвойных пород, MDF



Жесткая сотовая панель



190-200 см



55-90 см



40 мм



РОНДО

Ф-22 (БелДуб)



РОНДО

Ф-22 (БелДуб)



СОЛО-0.V

Ф-22 (БелДуб)



СОЛО-0.H

Ф-22 (БелДуб)

МЕЖКОМНАТНЫЕ ДВЕРИ • Шпон • Fine-line

BRAVO



Брус хвойных пород, MDF



Жесткая сотовая панель



190-200 см



55-90 см



39 мм



СТАТУС-12

Ф-11 (Орех)



СТАТУС-13

Ф-11 (Орех)



СТАТУС-14

Ф-11 (Орех)



СТАТУС-15

Ф-11 (Орех)

МЕЖКОМНАТНЫЕ ДВЕРИ • Шпон • Fine-line

Погонаж:

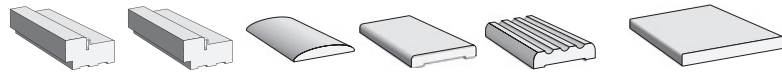

Цвета Декора	Коробка 2100*70*35 Ч-40 (y,n)		Коробка 2100*70*35 (y,n)		Наличник 2100*70*10		Наличник 2100*80*10		Наличник Тип-3 2100*70*10		Добор 2070*100*10		Добор 2070*200*10	
	Ф-05 (Дуб)	+				+		+		+		+		+
Ф-11 (Орех)	+				+		+		+		+		+	
Ф-15 (Макаре)	+				+				+		+		+	
Ф-22 (БелДуб)			+		+		+		+		+		+	

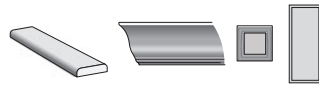

Цвета Декора	Притворная планка 2000*30*6		Карниз, розетка, цоколь	
	Ф-05 (Дуб)	+		+
Ф-11 (Орех)	+		+	
Ф-15 (Макаре)	+		+	
Ф-22 (БелДуб)	+		+	

СКРЫТЫЕ ДВЕРИ



Алюминиевый
профиль коробки
усилен MDF (LVL)



Грунтовочное покрытие
EGGER, полотно готово
под покраску



Заводская врезка
под фурнитуру



Беззвучное
закрывание и отличная
шумоизоляция

Инвизибл — двери скрытого монтажа с алюминиевым профилем и плитой MDF EGGER (6 мм) с адгезионным грунтовочным покрытием (GFE) в комплекте с фурнитурой заводской врезки. Такие межкомнатные двери не имеют наличников и создают эффект монолитной стены.





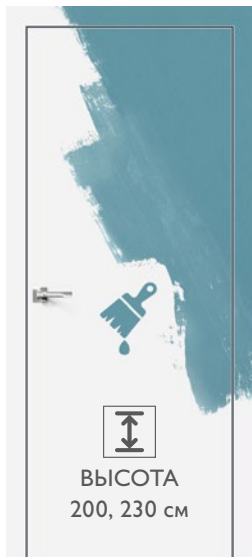

ИНВИЗИБЛ БРАВО AL

Prime / Алюминий



ИНВИЗИБЛ БРАВО AL

Prime / Черный

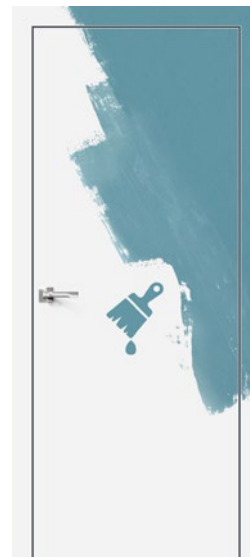

ИНВИЗИБЛ БРАВО ИНСАЙД AL

Prime / Алюминий



ИНВИЗИБЛ БРАВО ABS

Prime



ИНВИЗИБЛ БРАВО ИНСАЙД AL

Prime / Черный



Полотно внешнего
открывания



Полотно внутреннего
открывания

Коробка

Комбинированная коробка из алюминиевого профиля, усиленная MDF или MDF/LVL, без порога, с пенополиуретановым уплотнителем для мягкого закрывания. Детали коробки запилены в заводских условиях под углом 45°.

Полотно

Каркас из плитных материалов и стабилизирующего слоя LVL, внутри жесткая и прочная сотовая панель с ячейкой 15 мм.

Отделка полотна – плита MDF EGGER (6 мм) с адгезионным грунтовочным покрытием (GFE), обеспечивает идеальную основу для последующего нанесения всех видов красок и штукатурок.

Торцы с четырех сторон защищены алюминиевым профилем в моделях Инвизибл Браво AL, Инвизибл Браво Инсайд AL и ABS-кромкой (1 мм) по технологии «невидимого шва» в модели Инвизибл Браво ABS, которая подходит для покраски в цвет полотна.

Инвизибл Браво AL, Инвизибл Браво ABS – с открыванием наружу.

Инвизибл Браво Инсайд AL – с открыванием внутрь помещения.

Комплектация

Дверное полотно с установленной магнитной защелкой типа M-3WC в цвете Алюминий и установочными местами для петель. Дверная коробка с предустановленной магнитной ответной планкой. В комплекте с коробкой: скрытые петли Krona Koblenz (Италия) – 2 шт., крепеж для сбора коробки – 1 к-т (винт-заклепка – 4 шт.), крепеж для ответной планки – 1 к-т. Ручка и фиксатор в комплект не входят (приобретаются отдельно).

СТРОИТЕЛЬНЫЕ ДВЕРИ



МАТЕРИАЛ ОТДЕЛКИ

Без отделки, Финиш Флекс, Шпон



ТОЛЩИНА
38-40 мм

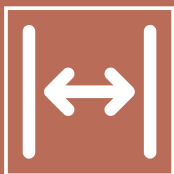

ШИРИНА
55-90 мм

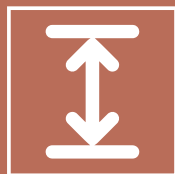

ВЫСОТА
190-200 мм

Строительные двери являются обычными гладкими межкомнатными дверями без всякой декоративной отделки – только гладкое полотно и простая ручка двери. Обычно они покрываются краской нейтрального цвета под общее цветовое решение помещения. Это могут быть белые или песочного цвета двери.







Отделка:

Шпон:

Финиш Флекс:

Т-01 (ДубНат)



Л-12 (МиланОрех)



Л-11 (ИталОрех)



Без отделки:

Грунт

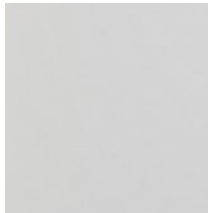

Стекло:

Magic Fog

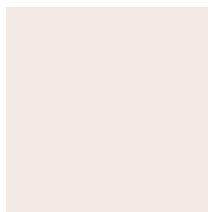
Белое
сатинированное



32Г
Грунт



32С
Грунт



ГОСТ-0
Т-0 (ДубНат)



ГОСТ-3
Т-0 (ДубНат)



ГОСТ-13
Т-0 (ДубНат)

Схема дверей ГОСТ:

Тип ПГ

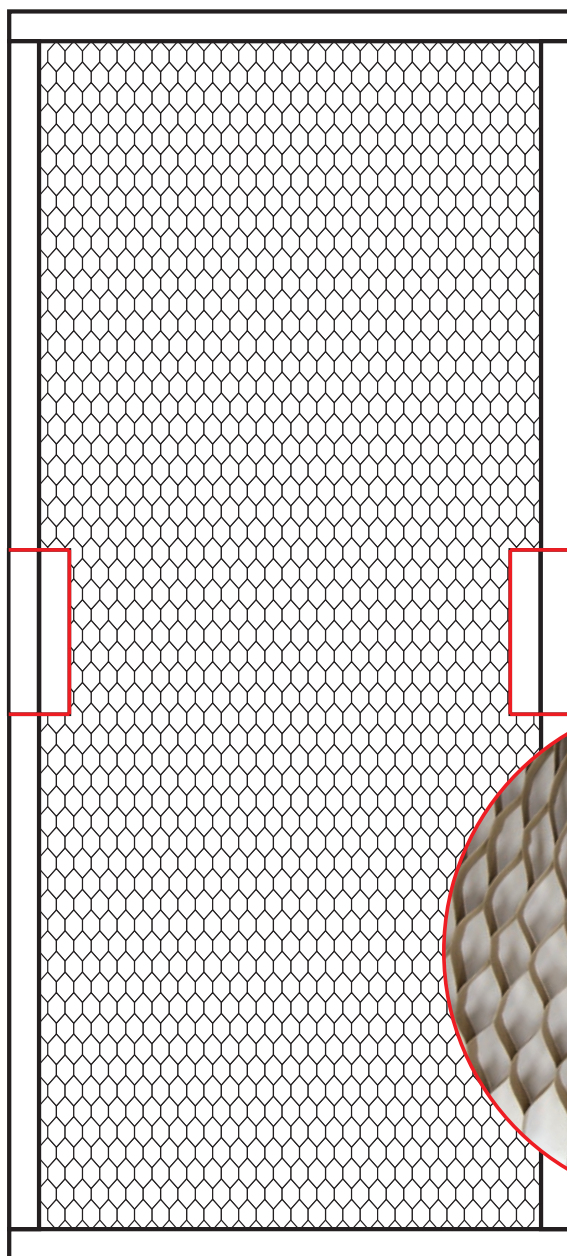

Жесткий сотовый наполнитель со средним размером ячейки (30 мм) - материал с сотовой структурой, который обеспечивает уникальные упруго-прочностные свойства при очень малом весе.

300*60 мм

Погонаж:

Цвета декора	Коробка 2100*70*35 (y,n)	Наличник 2100*70*10	Добор 2070*100*10	Добор 2070*150*10	Добор 2070*200*10	Притворная планка 2000*30*6
T-01 (ДубНат)	+	+	+	+	+	+

Схема дверей ГОСТ:

Тип ПГУ

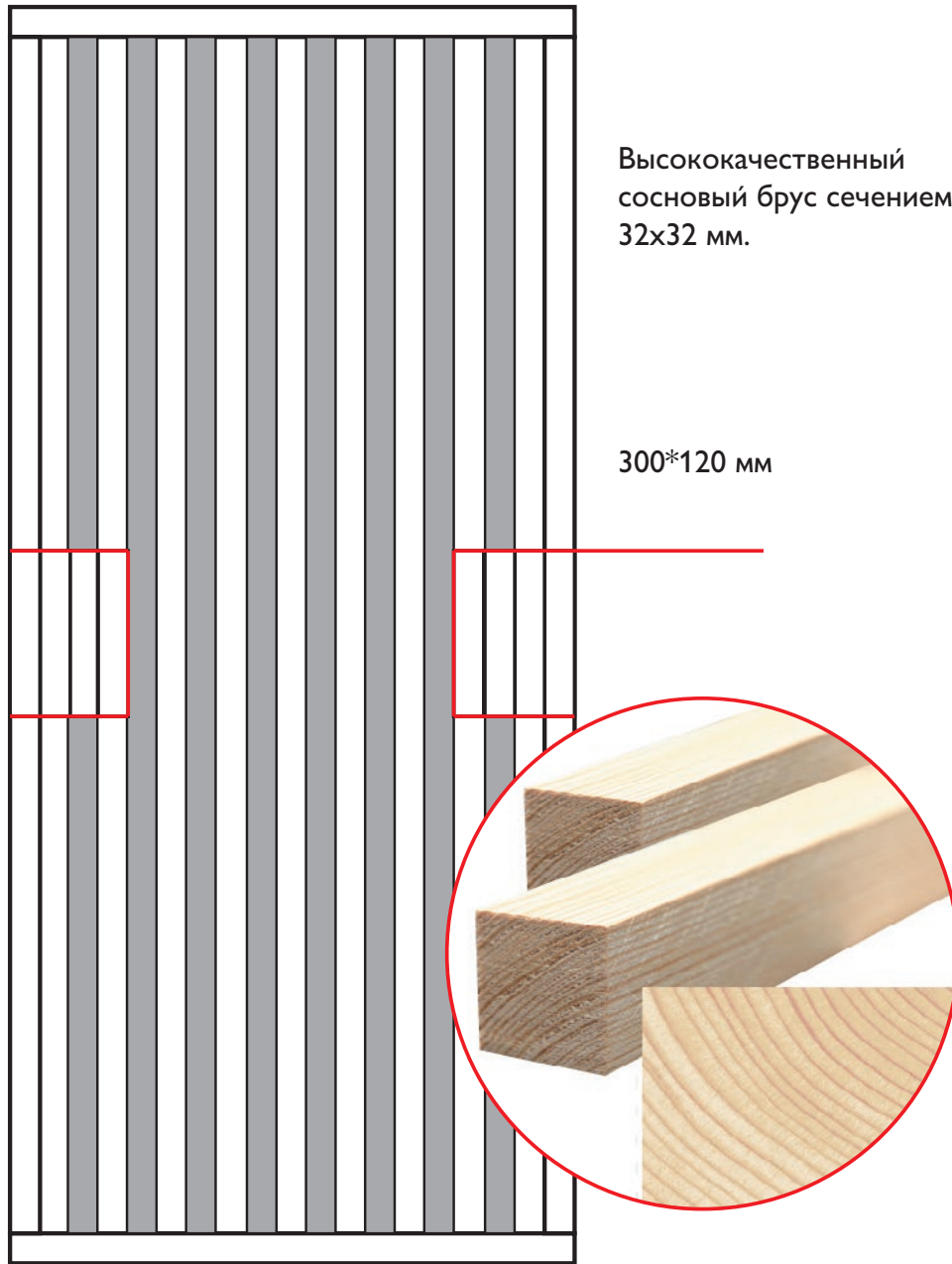

Погонаж:

Цвета декора	Коробка "Т" 2070*70*32 (н), (у,п)	Наличник "Т" Тип-0 2150*70*12 (20*3)	Наличник "Т" Тип-3 2150*75*12 (20*3)	Добор "Т" 2070*120*12	Притворная планка 2000*30*12	Карниз Тип-1, розетка Тип-1, цоколь Тип-1	Карниз Тип-3
Без отделки	+	+	+	+	+	+	+

ВХОДНЫЕ ДВЕРИ



МАТЕРИАЛ
ОТДЕЛКИ

Дополнительная
отделка ПВХ
изнутри и снаружи

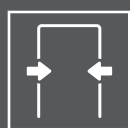

ОТКРЫВАНИЕ
Правое / левое

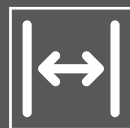

ШИРИНА
86,96, 120 см

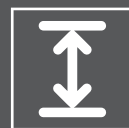

ВЫСОТА
190, 205-206 см

Входные металлические двери считаются лучшей защитой любого помещения. На это есть несколько убедительных аргументов.

Во-первых, это прочность — металл не так уж и просто сломать или погнуть. Во-вторых, это долговечность. Совершенно очевидно, что срок службы такой двери будет выше, чем у деревянной. В-третьих — это устойчивость к резким перепадам температур.

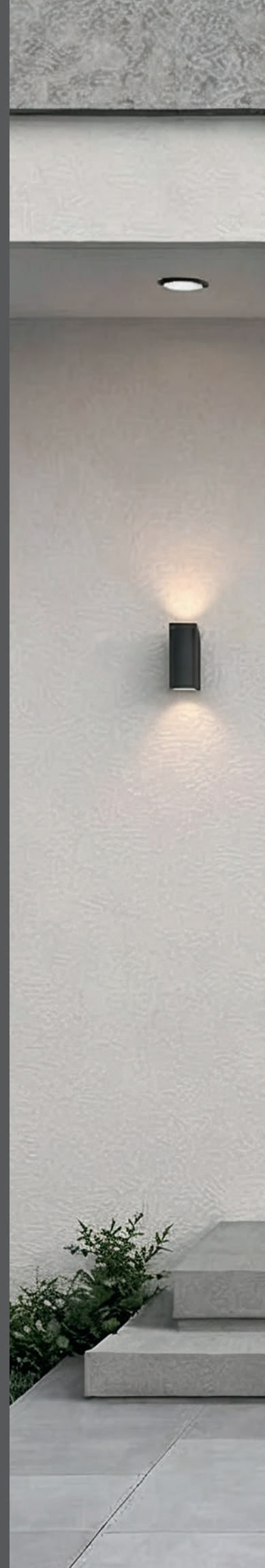



BRAVO



Отделка:

Эко Шпон:

Snow Art



Nordic Oak



Riviera Ice



Bianco Melinga



Look Art

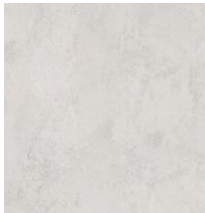

Cappuccino Melinga



Slate Art



Wenge Melinga



Винил:

White Pro

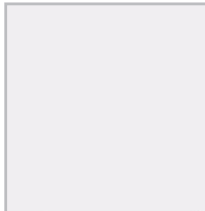

White Shell

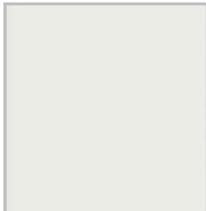

Black Carbon

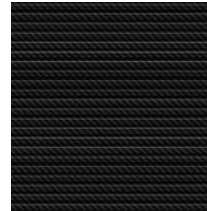

Black Shell

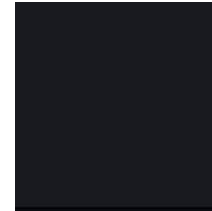

ПЭТ:

White Silk

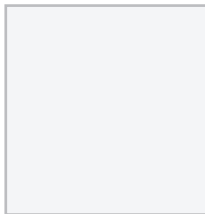

Winorit:

Almon

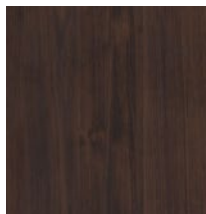

Эко Про:

Graphite Shell



BRAVO



Сталь,
Эко Шпон



Порошковая
краска



Тепло-
изоляционная
панель SIP



205 см



86, 96 см



ЛАЙН / ВСНROME

Букле черное / Carruccino Mellina



ТЕХНО Д2 / ВСНROME

Букле черное / Carruccino Mellina

ВХОДНЫЕ ДВЕРИ • Термо



ФЛЭШ МФ / SBLACK

Букле черное / White Silk

BRAVO



Сталь,
ПЭТ



Порошковая
краска



Тепло-
изоляционная
панель SIP, EPS



205 см



86,96 см



ТЕХНО Д2 / SBLACK

Букле черное / White Silk

ВХОДНЫЕ ДВЕРИ • Термо

BRAVO



Сталь,
ПЭТ



Порошковая
краска



Тепло-
изоляционная
панель SIP



205 см



86, 96 см



НЕКСТ МФ / SBLACK

Старк антрацит / White Silk



НЕКСТ МФ / SBLACK

Старк шоколад / White Silk

ВХОДНЫЕ ДВЕРИ • Термо

BRAVO



Сталь, Эко Шпон, Winorit



Порошковая краска



Тепло-изоляционная панель SIP, EPS



205 см



86, 96 см

ФЛЭШ МФ / ВСНROME

Букле черное / Wenge Melinga

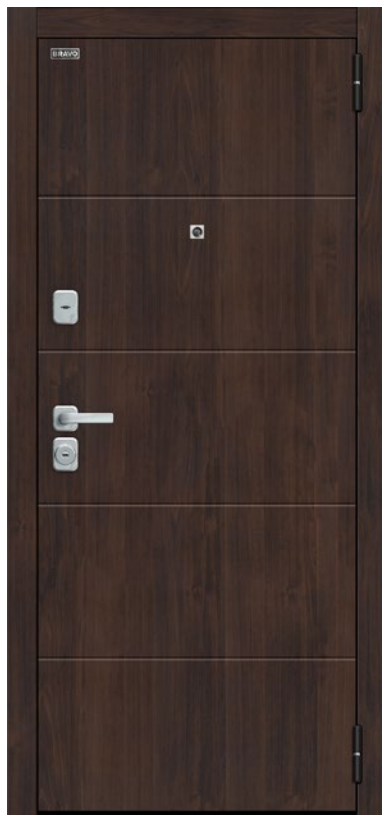

ПРАЙМ / ВСНROME

Almon / Wenge Melinga

ВХОДНЫЕ ДВЕРИ • Термо / Bravo R

BRAVO



Сталь,
ПЭТ, Винил



Порошковая
краска



Тепло-
изоляционная
панель EPS



205 см



86, 96 см

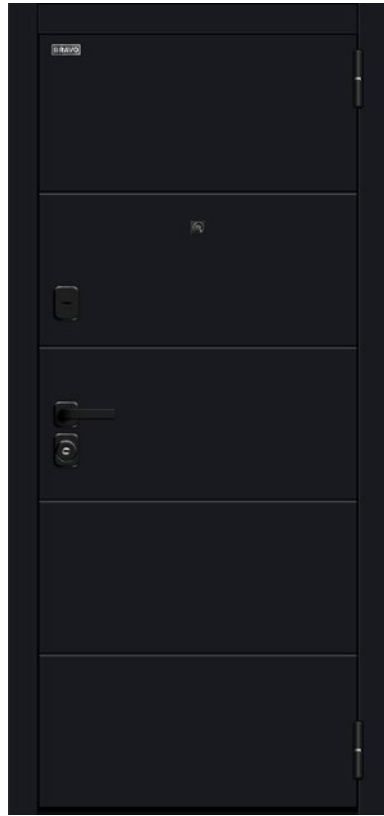

ПРАЙМ / SBLACK

Black Shell / White Silk

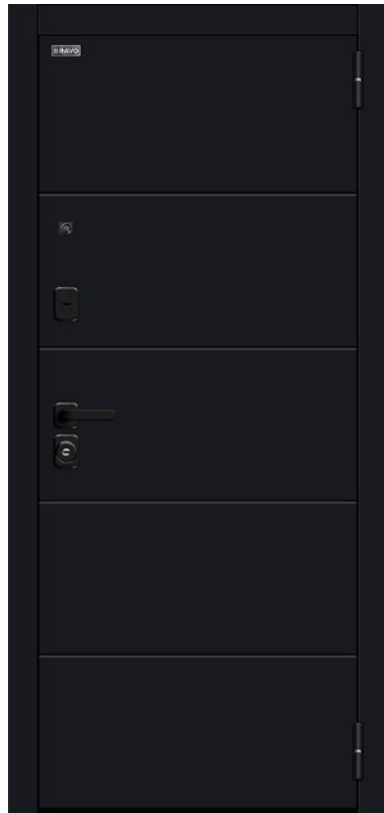

ФЛЭТ / SBLACK

Black Shell / White Silk

ВХОДНЫЕ ДВЕРИ • Bravo R

BRAVO

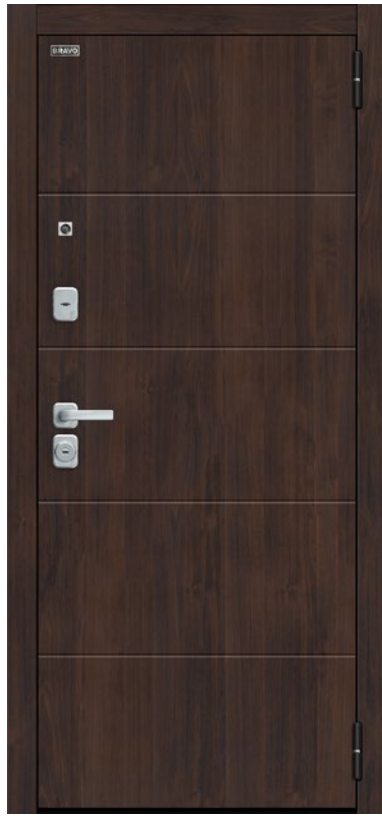

Сталь, Эко
Шпон, Winorit



Порошковая
краска



Тепло-
изоляционная
панель EPS



205 см



86, 96 см

ФЛЭТ / ВСCHROME

Almon / Bianco Melinga



ФОРМ / ВСCHROME

Almon / Bianco Melinga

ВХОДНЫЕ ДВЕРИ • Bravo R

BRAVO



Сталь,
ПЭТ, Винил



Порошковая
краска



Тепло-
изоляционная
панель EPS



205 см



86, 96 см

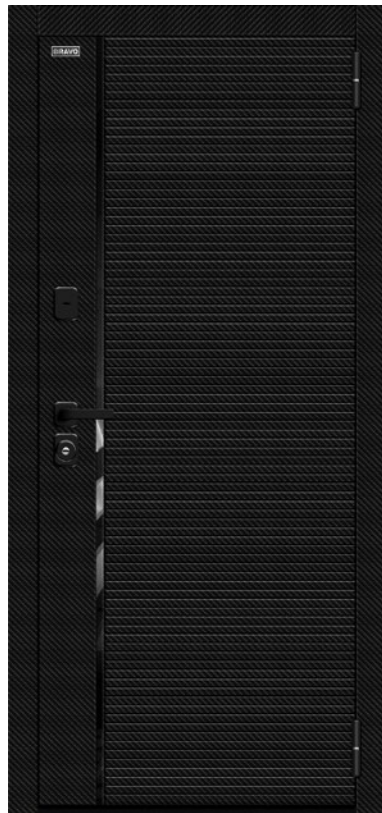

ЛАЙНЕР / SBLACK

Black Carbon / White Silk



ЛАЙНЕР / SBLACK

Black Shell / White Silk

ВХОДНЫЕ ДВЕРИ • Bravo R

BRAVO

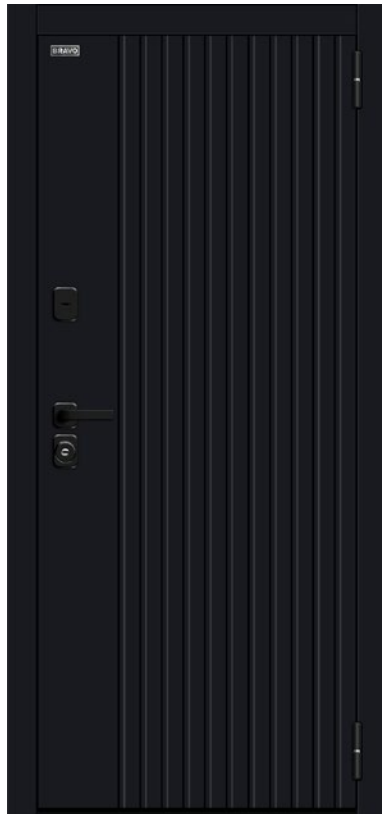

Сталь,
ПЭТ, Винил



Порошковая
краска



Тепло-
изоляционная
панель EPS



205 см



86, 96 см

ВИЖН / SBLACK

Black Shell / White Silk

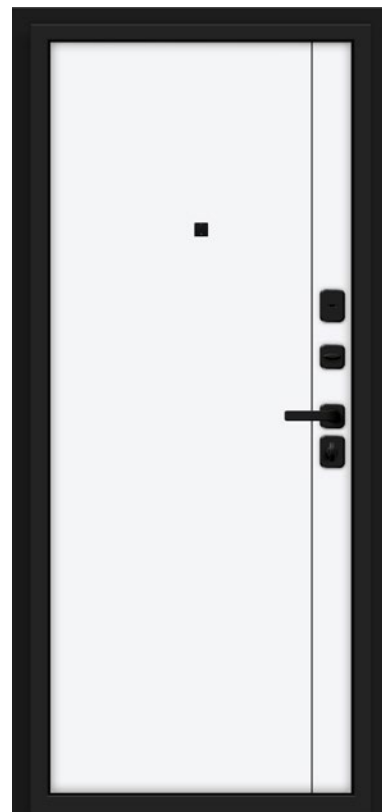

ДЖЕНТА / SBLACK

Black Shell / White Silk

ВХОДНЫЕ ДВЕРИ • Bravo R

BRAVO



Сталь,
Эко Шпон



Порошковая
краска



Тепло-
изоляционная
панель EPS



205 см



86, 96 см



ГРАФФИТИ-5 / SBLACK

Slate Art / Look Art

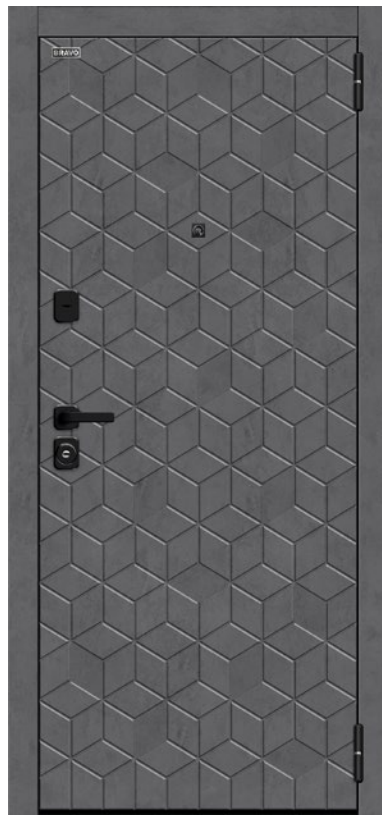

КЮБ / SBLACK

Slate Art / Snow Art

ВХОДНЫЕ ДВЕРИ • Bravo R



АЙКОН / SBLACK

Graphite Shell / White Silk



ГРАФФИТИ-32 / SBLACK

Black Shell / White Pro

BRAVO



Сталь, ПЭТ,
Винил, Эко Про



Порошковая
краска



Тепло-
изоляционная
панель EPS



205 см



86, 96 см

BRAVO



Сталь, Эко Шпон,
ПЭТ, Winorit



Порошковая
краска



Тепло-
изоляционная
панель EPS



205 см



86, 96 см



ФОРТ / ВСНROME

Almon / Nordic Oak

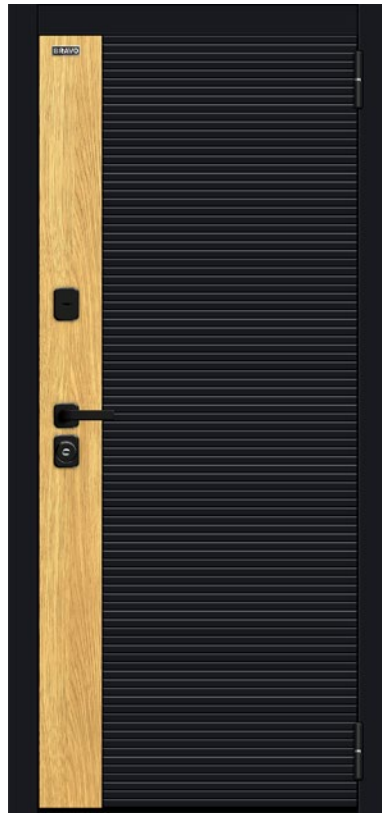

ЭВО / SBLACK

Black Shell–Wotan Oak / White Silk

ВХОДНЫЕ ДВЕРИ • Bravo R

BRAVO



Сталь,
ПЭТ



Порошковая
краска



Тепло-
изоляционная
панель EPS



205 см



86, 96 см

ТЕХНО / SBLACK

Букле черное / White Silk



ФЛЭШ МФ / SBLACK

Букле черное / White Silk

ВХОДНЫЕ ДВЕРИ • Bravo R

BRAVO



Сталь,
Эко Шпон



Порошковая
краска



Тепло-
изоляционная
панель EPS



205 см



86, 96 см



ТЕХНО / ВСНROME

Букле черное / Carrussino Melinga

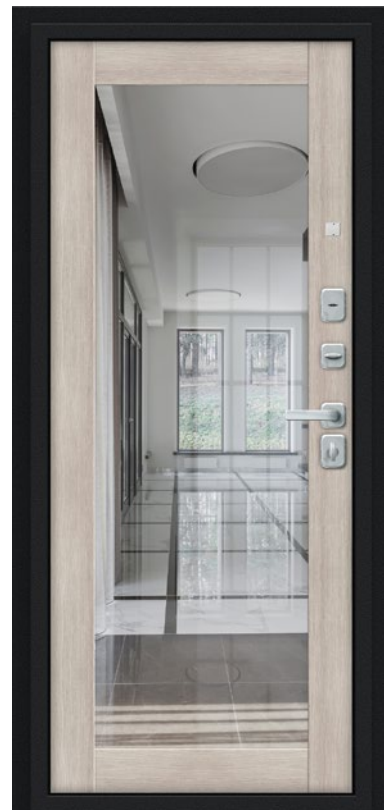

ФЛЭШ МФ / ВСНROME

Букле черное / Carrussino Melinga

ВХОДНЫЕ ДВЕРИ • Bravo R



HEKCT MΦ / SBLACK

Букле черное / White Silk



СБЮТ MΦ / SBLACK

Букле черное / White Silk

BRAVO



Сталь,
ПЭТ



Порошковая
краска



Тепло-
изоляционная
панель EPS



205 см



86,96 см

BRAVO



Сталь,
Эко Шпон



Порошковая
краска



Тепло-
изоляционная
панель EPS



205 см



86, 96 см



ЛАЙН / ВСCHROME

Букле черное / Сарруссино Melinga



НЕКСТ МФ / ВСCHROME

Букле черное / Сарруссино Melinga

ВХОДНЫЕ ДВЕРИ • Bravo R



БОРН / SBLACK

Букле черное / Wenge Melinga



МИЛО МФ / ВСCHROME

Букле черное / Wenge Melinga

BRAVO



Сталь,
Эко Шпон



Порошковая
краска



Тепло-
изоляционная
панель EPS



205 см



86, 96 см

BRAVO



Сталь, Эко
Шпон, ПЭТ



Порошковая
краска



Тепло-
изоляционная
панель EPS



205 см



86, 96 см

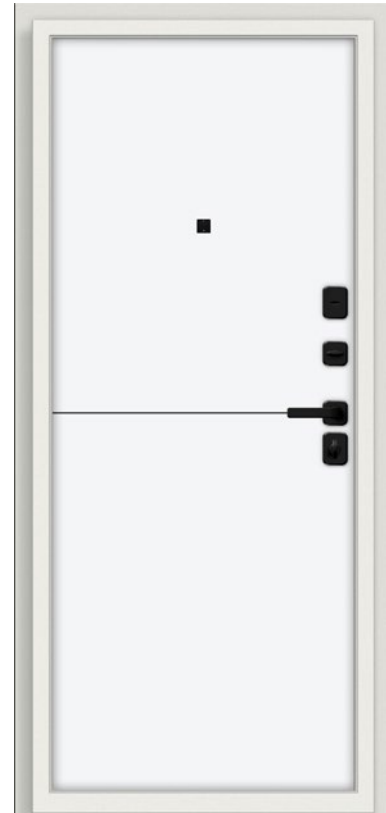

АУРА / SBLACK

Шагрень белая / White Silk



ГРАФФИТИ-5 / SBLACK

Букле черное / Snow Art

ВХОДНЫЕ ДВЕРИ • Bravo R

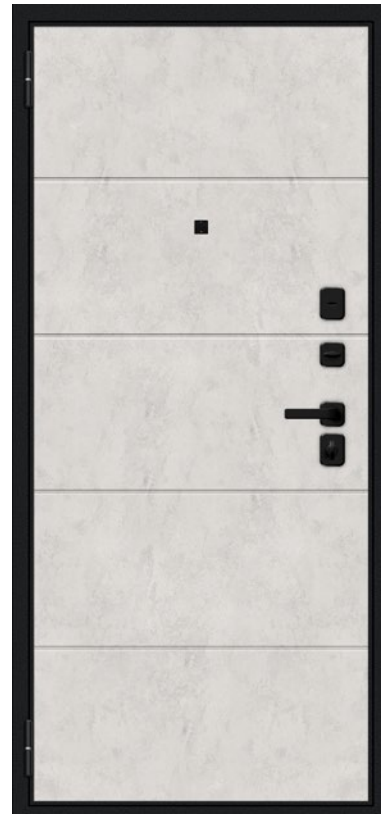

ГРАФФИТИ-1 ИНСАЙД / SBLACK

Букле черное / Look Art



Сталь,
Эко Шпон



Порошковая
краска



Тепло-
изоляционная
панель EPS



190, 205 см



86, 96 см



ЛЮБО МИНИ / ВСCHROME

Антик медный / Cappuccino Mellinga

BRAVO



Сталь, Металл,
Меламин



Порошковая
краска



Тепло-
изоляционная
панель EPS, MW



205-207 см



86, 96 см



OPTIM X-1 5 CM

Антик

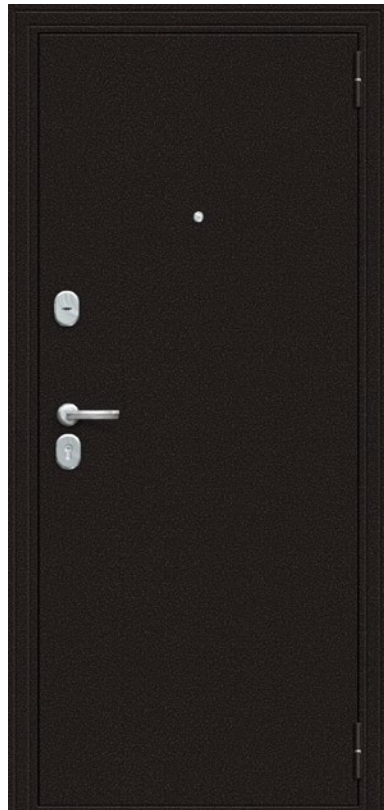

OPTIM X-2 6 CM

Антик медный / Бежевый Клен

ВХОДНЫЕ ДВЕРИ • Optim

BRAVO



ОПТИМ X-2 7 CM

Антик медный / Белый Клен



Сталь, Винил,
Меламин



Порошковая
краска



Тепло-
изоляционная
панель EPS



205 см



86, 96, 120 см



ОПТИМ Z-3 10 CM

Букле графит / Белый

ВХОДНЫЕ ДВЕРИ • Оптим

BRAVO



Сталь,
Меламин, MDF



Порошковая
краска



Тепло-
изоляционная
панель MW



205 см



86, 96 см



OPTIM Z-2 9 CM

Муар черный / Белый



OPTIM Z-2 9 CM

Муар черный / Белый / Зеркало

ВХОДНЫЕ ДВЕРИ • Optim

BRAVO



ОПТИМ Z-2 9 CM КЛАССИКА

Букле графит / Белый



Сталь,
Меламин



Порошковая
краска



Тепло-
изоляционная
панель MW



205 см



86, 96 см



ОПТИМ Z-2 9 CM ВЕРТИКАЛЬ

Муар черный–Грецкий Орех / Белый

ВХОДНЫЕ ДВЕРИ • Оптим

BRAVO



Металл



Порошковая
краска



Тепло-
изоляционная
панель MW



205 см



88, 98 см



DOOR OUT 101

Антик Медь

Погонаж:

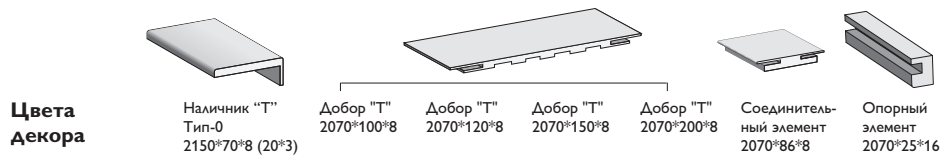

Цвета Декора	Наличник "Т" Тип-0 2150*70*8 (20*3)	Добор "Т" 2070*100*8	Добор "Т" 2070*120*8	Добор "Т" 2070*150*8	Добор "Т" 2070*200*8	Соединительный элемент 2070*86*8	Опорный элемент 2070*25*16
---------------------	--	----------------------	----------------------	----------------------	----------------------	----------------------------------	----------------------------

ЭКО ШПОН							
Bianco Melinga	+	+		+	+	+	+
Cappuccino Melinga	+	+		+	+	+	+
Look Art	+	+		+	+	+	+
Nordic Oak	+	+		+	+	+	+
Riviera Ice	+	+		+	+	+	+
Slate Art	+	+		+	+	+	+
Snow Art	+	+		+	+	+	+
Wenge Melinga	+	+		+	+	+	+
ПЭТ							
White Silk	+	+		+	+	+	
ВИНИЛ							
White Pro	+	+		+	+	+	+

Схема монтажа обрамления проема (телескопический погонаж):

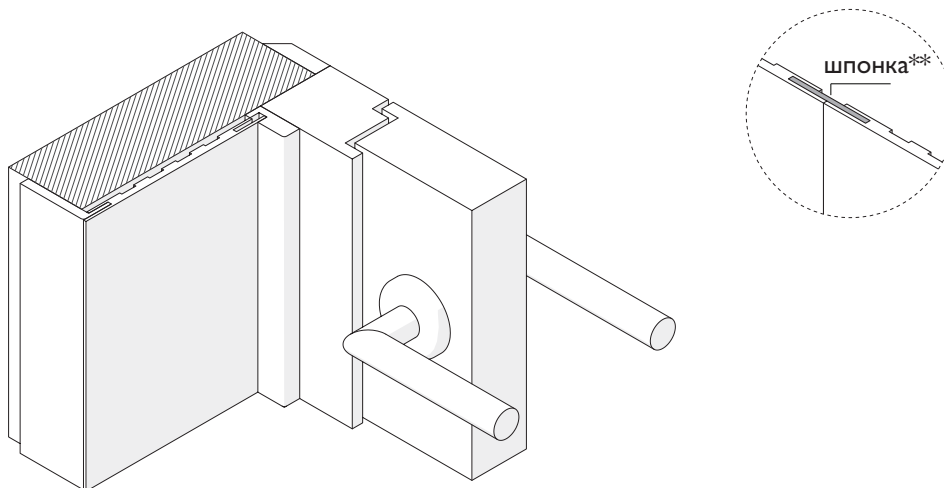

* При необходимости добор отрезается на необходимую ширину
 ** При толщине проема свыше 200 мм используется комбинация из двух или более доборов с соединением на шпонку

ПРОТИВОПОЖАРНЫЕ ДВЕРИ



МАТЕРИАЛ
Сталь



ТОЛЩИНА
ПОЛОТНА
60 / 86 мм



ШИРИНА
88, 98, 125, 145 мм



ВЫСОТА
205 мм

Противопожарные двери состоят из высокопрочного полотна типа “сэндвич” из оцинкованной холоднокатанной стали с заполнением из негорючей минераловатной плиты высокой плотности (130 кг/м²).

Высокий показатель тепло– и звукоизоляции, влаго– и воздухопроницаемости. Двери окрашены порошковой полиэфирной краской по RAL: 7035 серый.





BRAVO

C19





Двери соответствуют международным стандартам огнестойкости EI-60, сертифицированы, соответствуют требованиям МЧС и Росстройнадзора.

В продаже однопольные и двухпольные, глухие и остекленные противопожарные двери.

БАЗОВЫЙ КОМПЛЕКТ ПОСТАВКИ:

- Дверное полотно: высокопрочное полотно типа “сэндвич” из оцинкованной холоднокатанной стали с заполнением из минераловатной плиты высокой плотности. Толщина 60 мм.
- Дверная коробка: профильная, съемный стальной порог, с наличником, производится на прокатном стане из листа толщиной 1,5 мм, монтажные отверстия для крепления коробки в проеме.
- Петли: стальные петли с опорным подшипником, обеспечивающие плавное открытие и закрытие дверей.
- Замок: врезной цилиндрический Аpecs 2000-ZN, евроцилиндр с комплектом ключей (ключ/ключ).
- Ручка: нажимная подпружиненная стальная ручка с негорючим покрытием “нейлон”.
- Отделка: окрашены порошковой полиэфирной краской по RAL 7035 серый.
- Уплотнитель: два контура износостойкого уплотнителя (ТЭП-термоэластопласт).
- Стекло: противопожарное стекло 300*400*22 мм (триплекс), с рамкой на винтах — 2 шт.



ДП-1 BRAVO



ДП-1,5 BRAVO



ДПО-1 BRAVO



ДПО-1,5 BRAVO

Шпингалет
на пассивной створке



Два контура
износостойкого
уплотнителя



Врезной цилиндрический
замок с комплектом
ключей и стальной
ручкой



Съемный стальной порог



Противосъемные штыри



Стальная петля
с опорным подшипником

BRAVO

СПЕЦИАЛЬНЫЕ ДВЕРИ • Противопожарные

АРКИ И ПОРТАЛЫ



МАТЕРИАЛ
ОТДЕЛКИ

Эко Шпон, ПЭТ,
Винил, Эмаль



ТОЛЩИНА
СТЕНЫ

до 400 мм



ШИРИНА
ПРОЕМА

Арка: 700-800 мм,
700-1500 мм
Портал: до 2250 мм



ВЫСОТА
ПРОЕМА

Арка: до 2200
(700-800) мм,
Арка: до 2300
(700-1500) мм
Портал: до 2140 мм

Межкомнатная арка — это конструкция, которая представляет собой деревянную рамку в проеме стены, с двух сторон закрываемую наличниками. Отличительная черта: свод, который скругляет верхние углы проема, также иногда говорят “сводчатая арка” или “купольная”.

Портал — прямоугольная или, как можно услышать, “квадратная арка” с прямыми линиями и углами.





Отделка (ПОРТАЛЫ):

ПЭТ:



Эко Шпон:

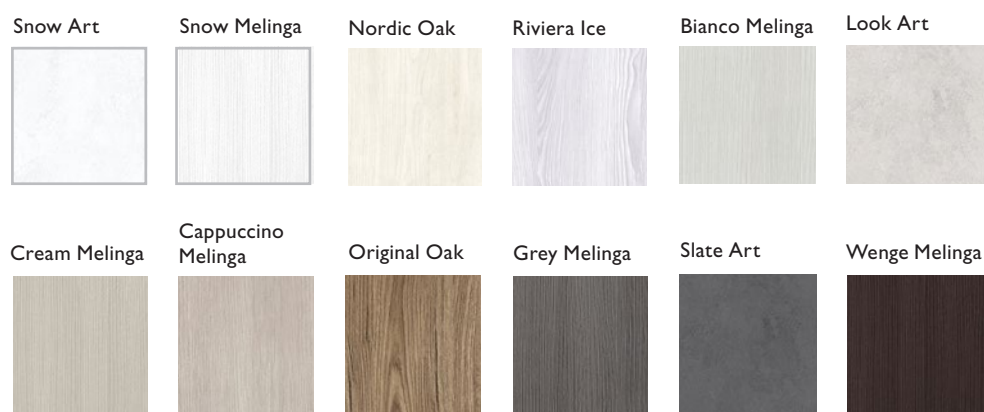

Винил:

Эмаль:

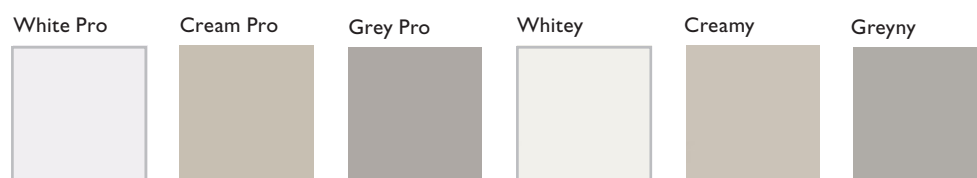

Отделка (АРКИ):

Винил:

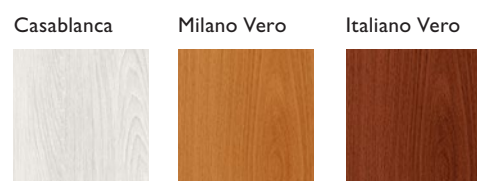

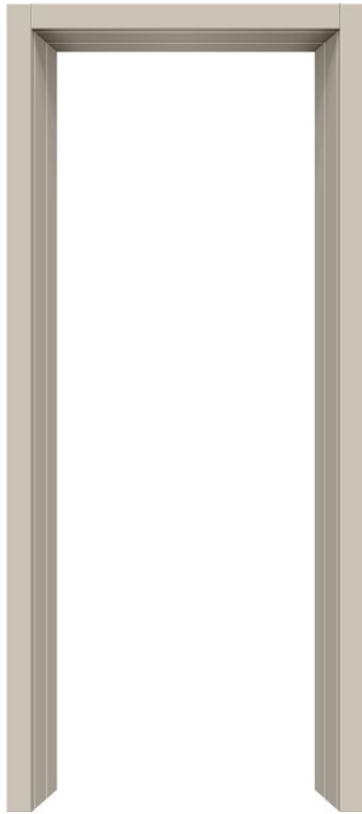
**DIY MODERNO**

Cream Silk

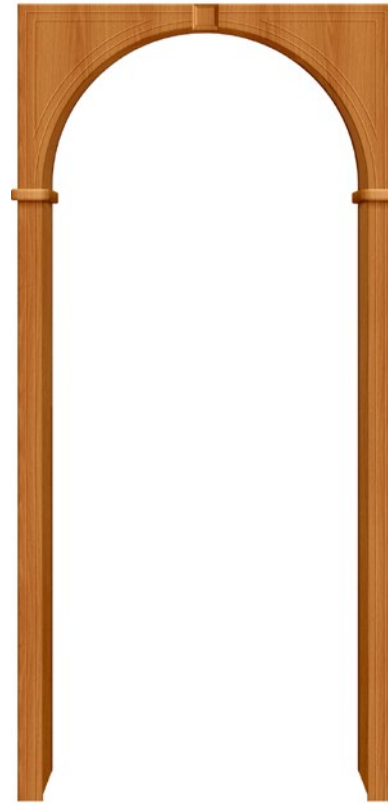
**БРАВО**

Milano Vero

DIY
«Сделай сам»

MDF

ТАБЛИЦА РАЗМЕРОВ

Модель	Высота проема, см	Ширина проема, см	Толщина стены, см
Арка Браво	до 230	70-150	до 40
Портал Браво (из погонажных изделий)	до 214	до 225	без ограничений

IDEA

Портал может быть смонтирован самостоятельно при помощи стандартных погонажных изделий с отделкой Эко Шпоном, Винилом, ПЭТ и Эмалью. Для этого вам необходимо приобрести соединительные элементы и наличники (при необходимости доборы и шпонки).

СКЛАДНЫЕ ДВЕРИ



МАТЕРИАЛ
ОТДЕЛКИ

Эко Шпон, ПЭТ,
Финиш Флекс, Винил



ТОЛЩИНА
36-38 мм



ШИРИНА
35-40 мм



ВЫСОТА
200 мм

Складная дверь — это конструкция, состоящая из одной или двух створок, которые разделяются на секции. При движении секции перемещаются на специальных роликах, которые комплектуются стопором и фиксатором. Складную межкомнатную дверь фиксируют с помощью петель и полотен.

Межкомнатная складная дверь («дверь-книжка») — идеальное решение, когда необходимо максимально сохранить пространство.





BRAVO



ЛВЛ брус,
Сотовая панель



200-230 см



35-40 см



36 мм



БРАВО-0.П

White Silk



БРАВО-20

White Silk



БРАВО-22

White Silk



БРАВО-0

Сappuccino Melinga



БРАВО-21

Сappuccino Melinga



БРАВО-22

Сappuccino Melinga

BRAVO



ЛВЛ брус, MDF
Сотовая панель



200 см



35-40 см



36 мм



БРАВО-22 MF
Cappuccino Melinga

Высота проема, см	Ширина проема, см	Размер дверных полотен, см
207-210	77-80	200*35 (2 шт.)
207-210	87-90	200*40 (2 шт.)

Для установки складной двери из двух полотен необходимо приобрести:

- 2 равных по ширине дверных полотна (35 или 40 см);
- 2 стойки для складной двери;
- перекладину для складной двери (100 см);
- комплект ручек SHS-11-B (если требуется запирание на фиксатор: комплект ручек SHS-11-WC и защелка SLZ-2-WC);
- комплект роликов W-101;
- 2 петли без врезки 75*63*2,5;
- 6 п.м. щеточного уплотнителя

Для обрамления проема снаружи: 2 наличника «Т» и добор шириной 100/150/200 мм, внутри (при необходимости): телескопические наличники и доборы, шпонки.

Схема открывания:

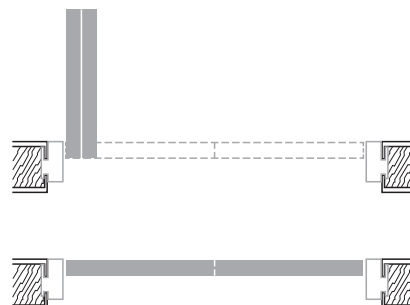

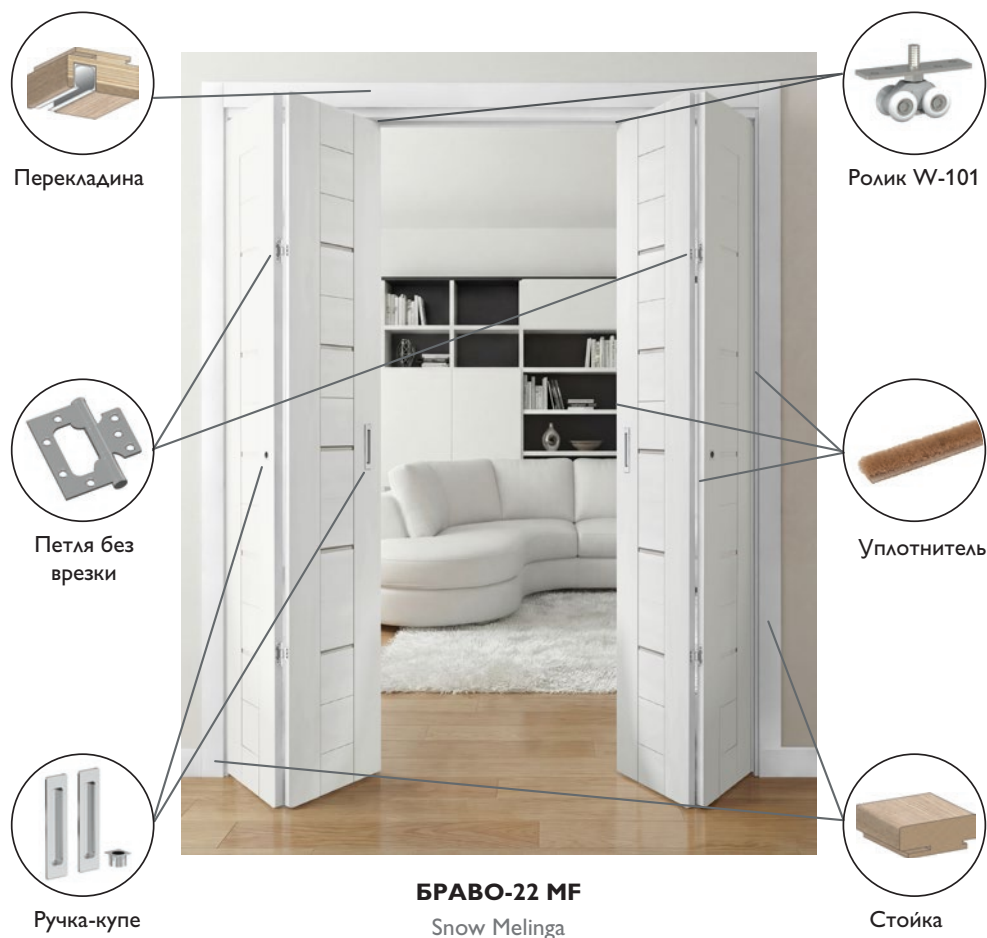

БРАВО-22 MF
Snow Melinga

Высота проема, см	Ширина проема, см	Размер дверных полотен, см
207-210	147-150	200*35 (4 шт.)
207-210	167-170	200*40 (4 шт.)

Для установки складной двери из четырех полотен необходимо приобрести:

- 4 равных по ширине дверных полотна (35 или 40 см);
- 2 стойки для складной двери;
- перекладину для складной двери (200 см);
- 2 комплекта ручек SHS-11-B (если требуется запирание на фиксатор: комплект ручек SHS-11-B, SHS-11-WC и защелка SLZ-2-WC);
- 2 комплекта роликов W-101;
- 4 петли без врезки 75*63*2,5;
- 12 п.м. щеточного уплотнителя

Для обрамления проема снаружи: 2 наличника «Т» и добор шириной 100/150/200 мм, внутри (при необходимости): телескопические наличники и доборы, шпонки.

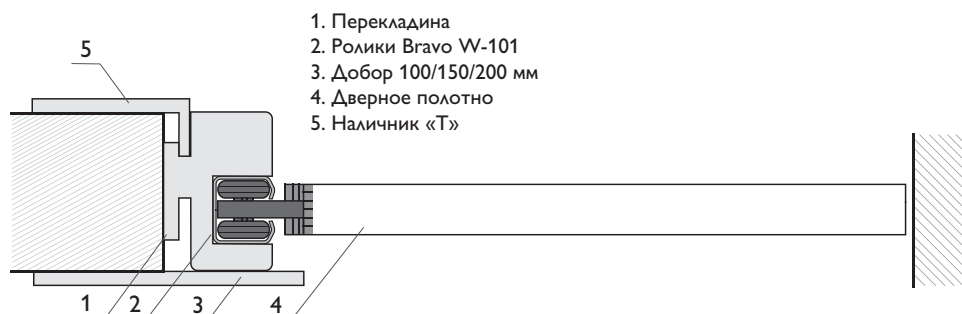

1. Перекладина
2. Ролики Bravo W-101
3. Добор 100/150/200 мм
4. Дверное полотно
5. Наличник «Т»

BRAVO



MDF, ПВХ,
Сотовая панель



ГОСТ-0

Л-11 (ИталОрех)



ДСК 007

Белый Глянец



ДСК 007

Серый Ясень

СКЛАДНЫЕ ДВЕРИ • Финиш Флекс / ПВХ



ДСК 007
Миланский Орех



ДСК 007
Вишня



ДСК 007
Венге

BRAVO



ПВХ



Полимерная
краска



203 см



84 см



18 мм

СКЛАДНЫЕ ДВЕРИ • ПВХ

ПЛИНТУС



МАТЕРИАЛ ОТДЕЛКИ
Эко Шпон, ПЭТ, Винил



ШИРИНА
16 мм

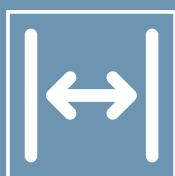

ДЛИНА
2400 мм

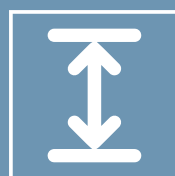

ВЫСОТА
70 мм

Плинтус — это декоративный и защитный элемент отделки помещений. Предназначен для сокрытия щели между полом и стеной при укладке напольных покрытий.

Профиль плинтуса с кабель-каналом позволяет производить скрытую укладку кабеля.

С помощью плинтуса можно визуально расставить акценты в помещении, сделав его более запоминающимся.







Отделка:

ПЭТ:

White Silk



Cream Silk

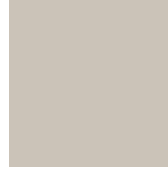

Grey Silk

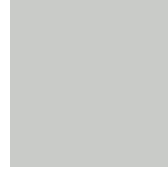

Clay Silk



Stormy Silk



Эко Шпон:

Snow Art



Snow Melinga



Nordic Oak

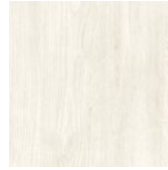

Riviera Ice



Bianco Melinga



Look Art

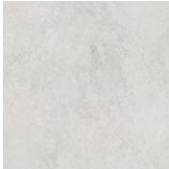

Cream Melinga



Cappuccino Melinga



Original Oak



Grey Melinga



Slate Art

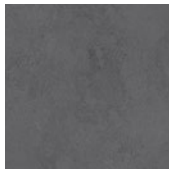

Wenge Melinga



Винил:

White Pro



Cream Pro



Grey Pro





MDF



Кабель-канал



70 мм



2400 мм



16 мм



ПЭТ

White Silk



ПЭТ

Cream Silk



ПЭТ

Grey Silk



ПЭТ

Clay Silk



ПЭТ

Stormy Silk



Эко Шпон

Snow Art



Эко Шпон

Snow Melinga



Эко Шпон

Nordic Oak



Эко Шпон

Riviera Ice



Эко Шпон

Bianco Melinga



Эко Шпон

Look Art



Эко Шпон

Cream Melinga



Эко Шпон

Cappuccino Melinga



Эко Шпон

Original Oak



Эко Шпон

Grey Melinga



Эко Шпон

Slate Art



Эко Шпон

Wenge Melinga



Винил

White Pro



Винил

Cream Pro



Винил

Grey Pro

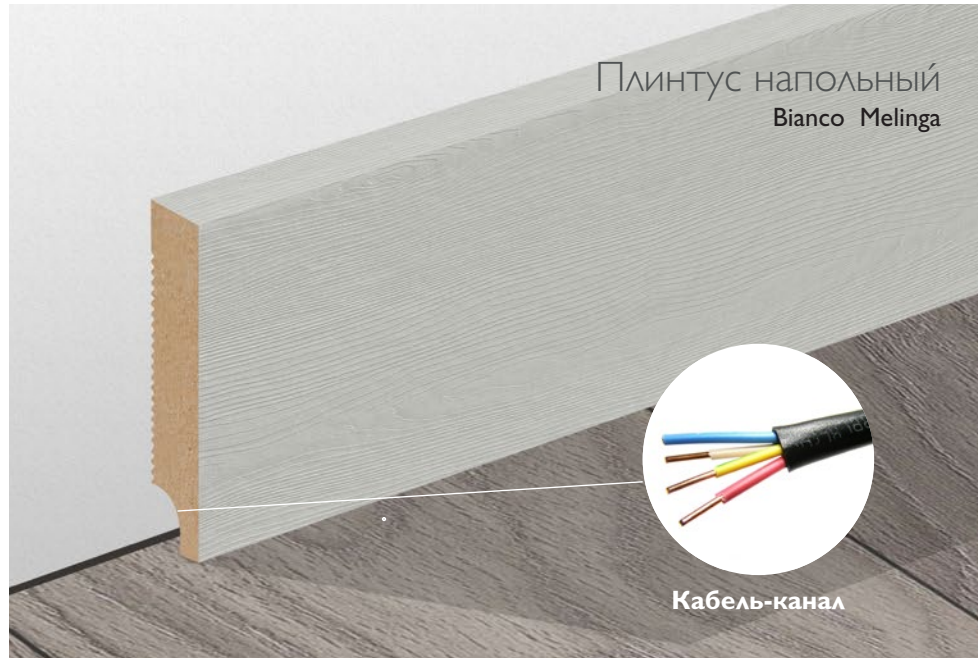

BRavo



MDF



Кабель-канал



70 мм



2400 мм



16 мм

Вариант исполнения:



Схема зарезки углов:



Схема стыковки углов:



ДЕКО РЕЙКА

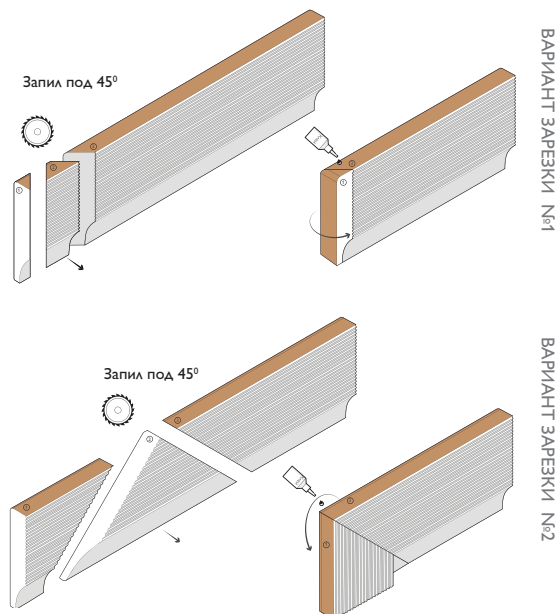
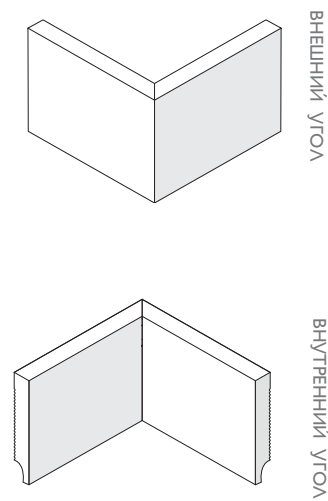

МАТЕРИАЛ ОТДЕЛКИ

Эко Шпон, Винил, Под покраску



ШИРИНА

30 мм

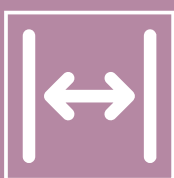

ДЛИНА

2750 мм

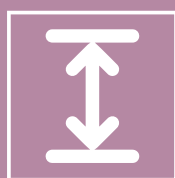

ВЫСОТА

16 мм

Рейки декоративные — узкие планки, которые крепятся на стены или потолок. Они применяются для декорирования и зонирования пространства, а также оформления акцентных стен. Чаще всего рейки крепятся вертикально. Однако встречается горизонтальное или даже диагональное расположение.

Ритмично повторяющиеся деревянные рейки в интерьере создают ощущение порядка и спокойствия.

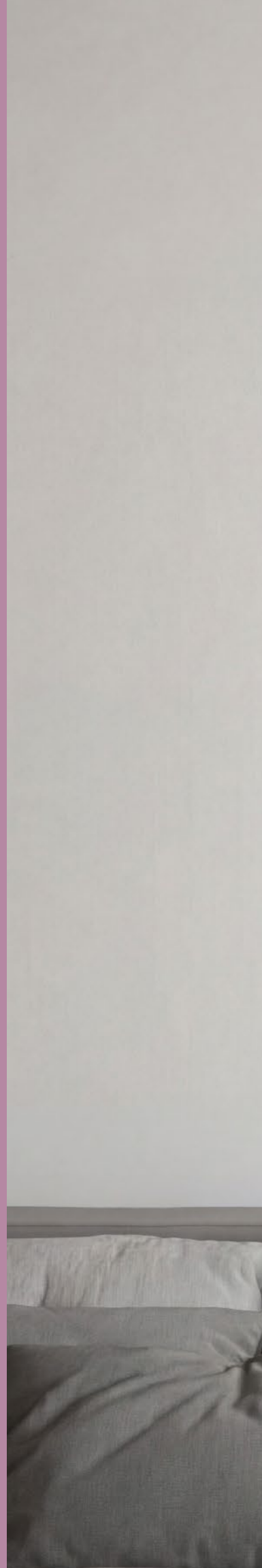



Yokovriike designer and architect



Отделка:

Эко Шпон:

Snow Art



Snow Melinga

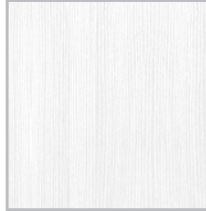

Nordic Oak



Riviera Ice



Bianco Melinga



Look Art

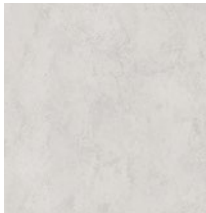

Cappuccino Melinga



Grey Melinga



Wenge Melinga



Винил:

Под покраску:

Grey Pro

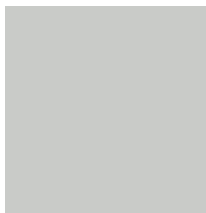

Prime

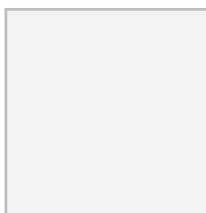



Эко Шпон

Snow Art



Эко Шпон

Snow Melinga



Эко Шпон

Nordic Oak



Эко Шпон

Riviera Ice



Эко Шпон

Bianco Veralinga



Эко Шпон

Look Art



Эко Шпон

Cappuccino Melinga



Эко Шпон

Grey Melinga



Эко Шпон

Slate Art



Эко Шпон

Wenge Melinga

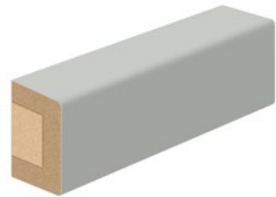

Винил

Grey Pro



Под покраску

Prime



MDF



16 см



2750 см



30 мм

Варианты крепления:

1. С помощью клея, саморезов и дюбелей

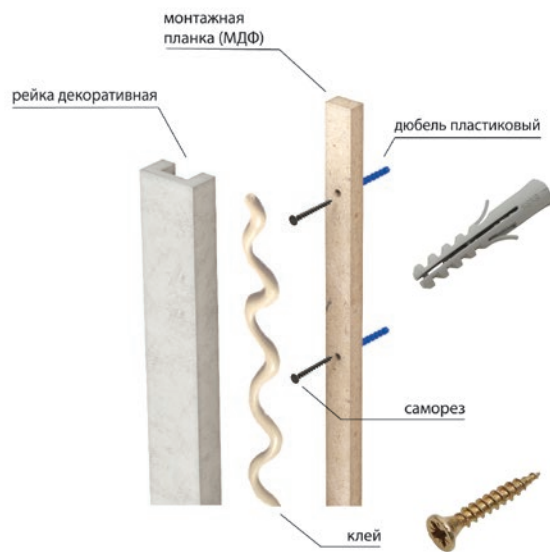

2. С помощью универсального монтажного клея*



Необходимые инструменты:

Перфоратор (Дрель)

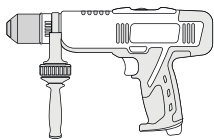

Сверло Ø 6 мм



Отвертка крестовая



Молоток

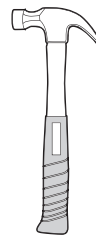

Карандаш



MDF



16 см



2750 см



30 мм

Техническая информация:

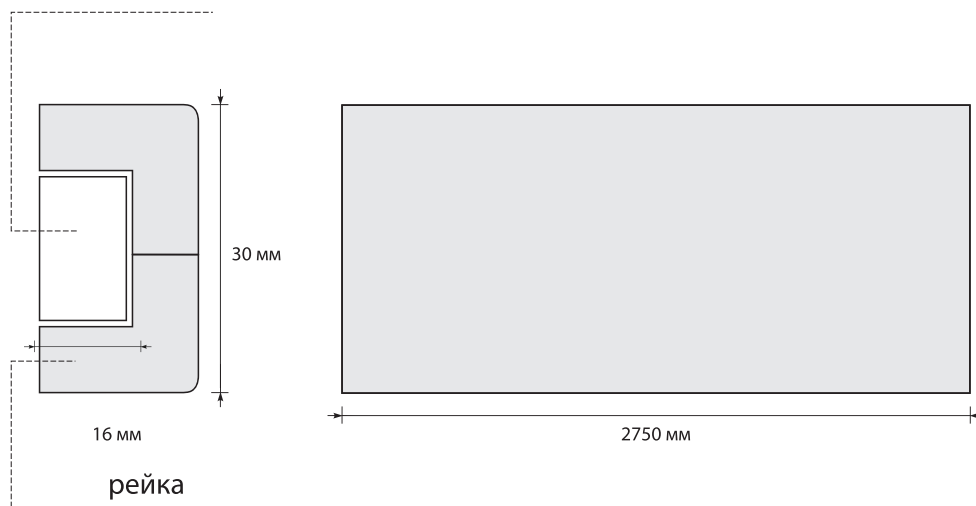
монтажная
планка (МДФ)

ДВЕРНАЯ ФУРНИТУРА



МАТЕРИАЛ

Алюминий, ЦАМ, Сталь

Дверная фурнитура — это конструктивные элементы, которые прикрепляются к двери для улучшения функциональности или внешнего вида.

Дверную фурнитуру можно разбить на три группы элементов: основные, дополнительные и декоративные. В основную группу входят петли, замки и ручки. К дополнительным элементам относятся, например, доводчики и глазки. В группу декоративной фурнитуры можно отнести накладки на ручки и пр.





3 варианта комплектации фурнитурой любых типов межкомнатных дверей:

Если Вам не требуется запирание:

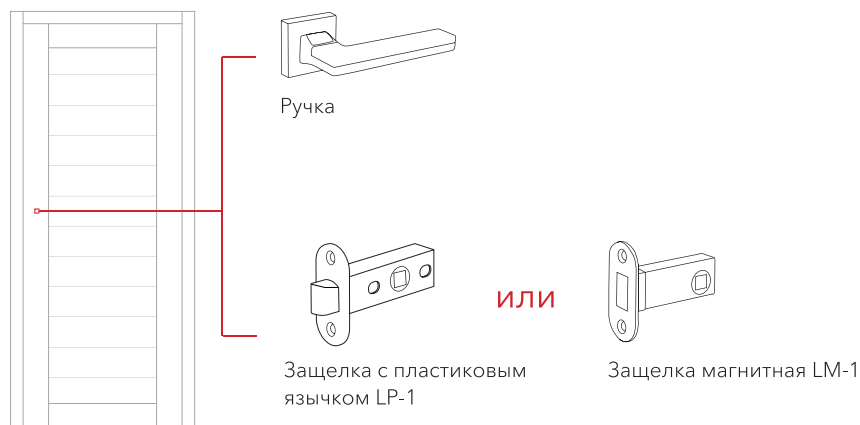

Для запирания на фиксатор:

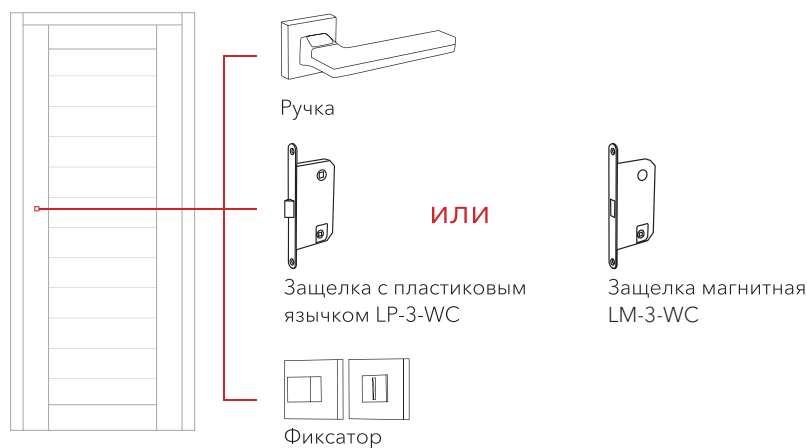

Для запирания на ключ (с цилиндрическим механизмом):

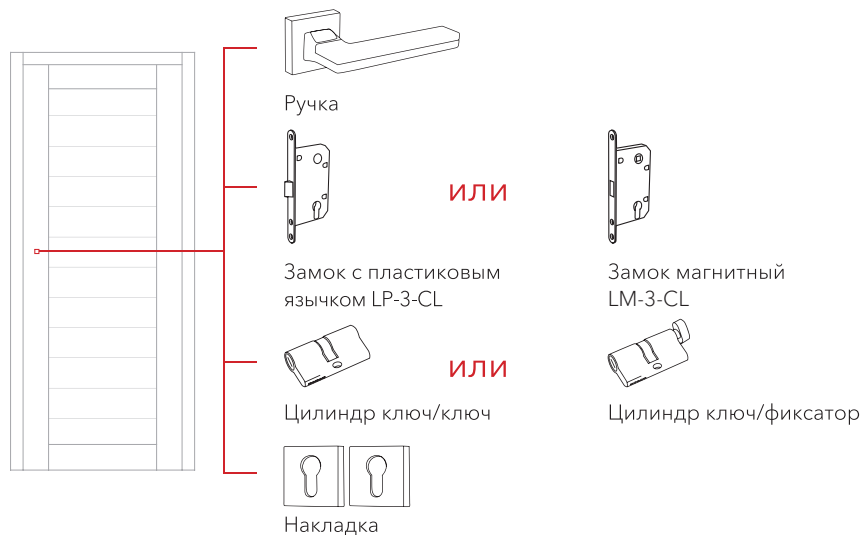

2 варианта комплектации фурнитурой складных дверей:

Если Вам не требуется запирание:

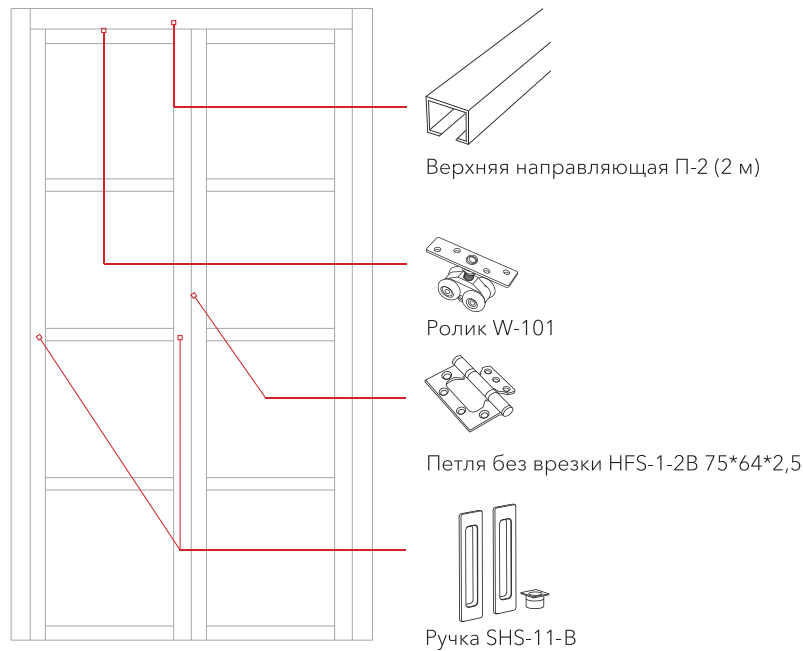

Для запирания на фиксатор:

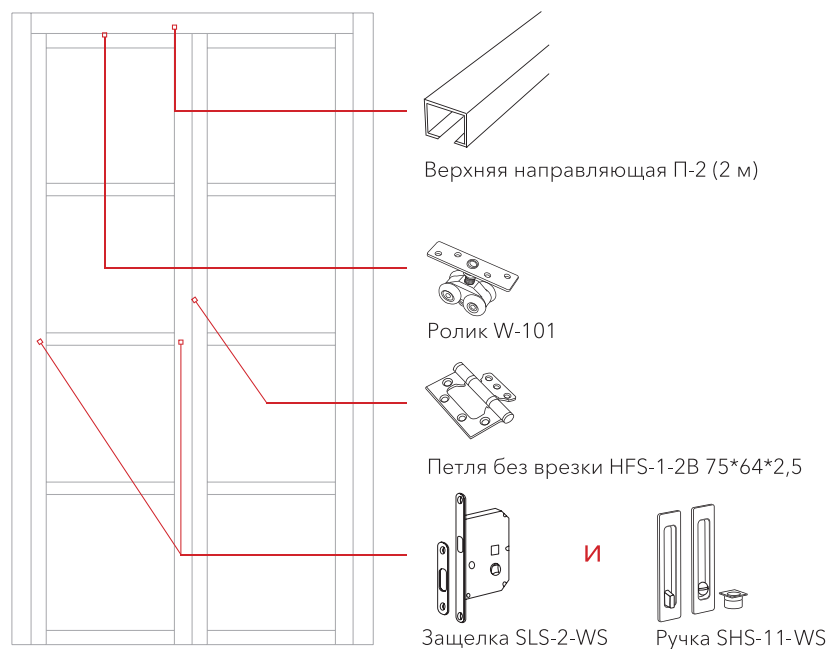

ВАЖНО



Для смягчения ударов двери о короб и защиты от попадания пыли и грязи внутрь, а также при необходимости скрыть зазоры и неровности, можно приобрести щеточный самоклеящийся уплотнитель 4P

2 варианта комплектации фурнитурой
раздвижных дверей:

Если Вам не требуется запирание:

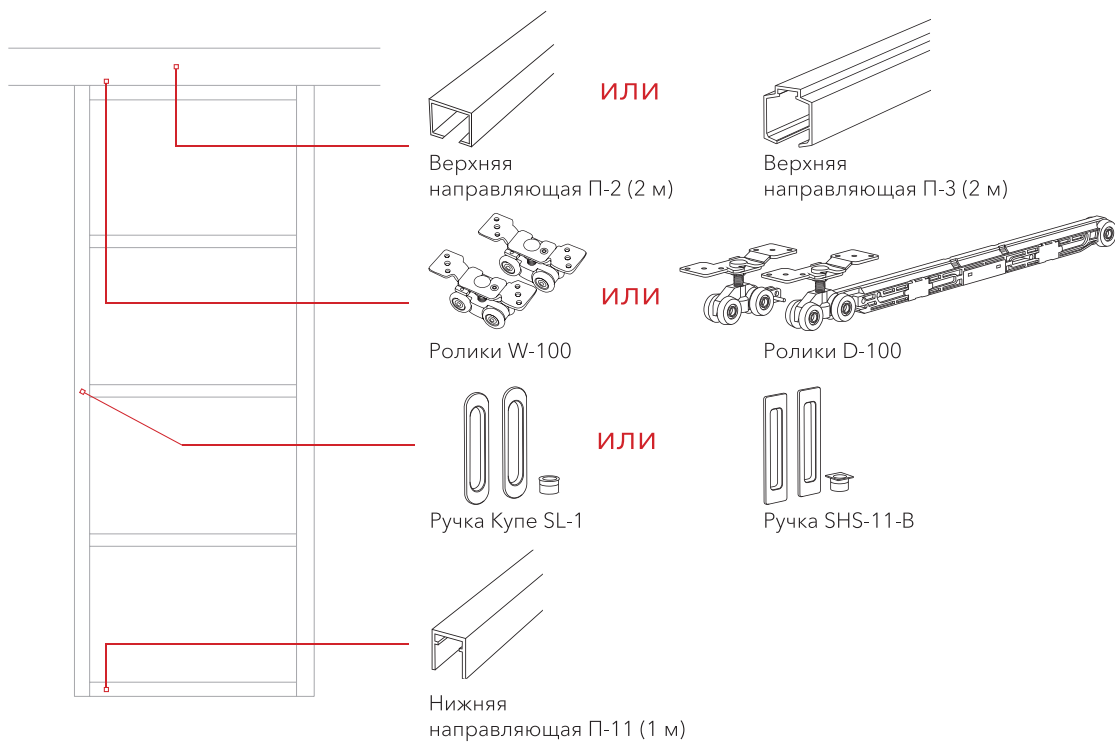

Для запирания на фиксатор:

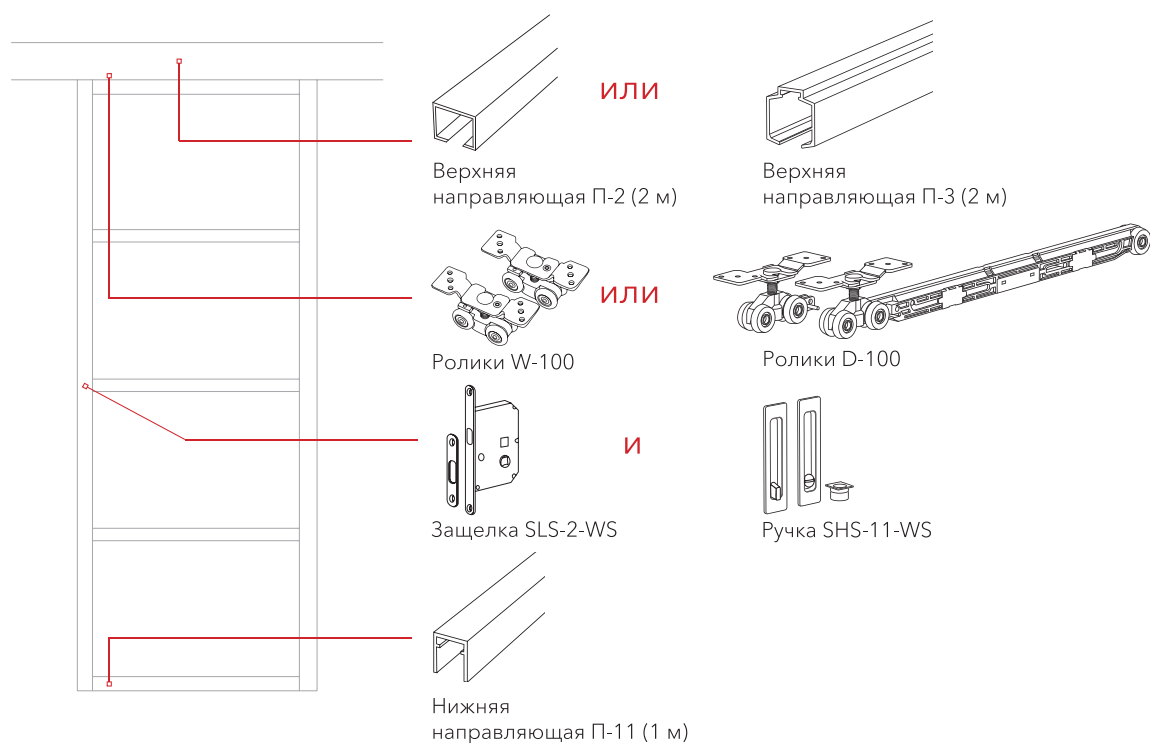

Ручки-защелки:

**K-100**

С Хром

**K-100**

SC МатХром

**K-123**

С Хром

**K-123**

SC МатХром

**KS-1R**

С Хром

**KS-1R**

SC МатХром

**KM-900/01**

SC МатХром / BBlack

Ручки серия 100:



AS-100
Chrome



AS-100
SChrome



AS-100
SGold



AS-100
SGraphite

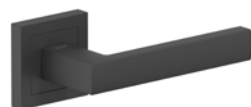

AS-100
SBlack



AS-111
Chrome



AS-111
SChrome



AS-111
SGold



AS-111
SGraphite

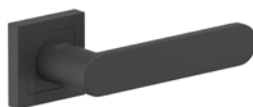

AS-111
SBlack

Фиксаторы и накладки серия 100:



AS-1WC

Chrome



AS-1CL

Chrome



AS-1WC

SChrome



AS-1CL

SChrome

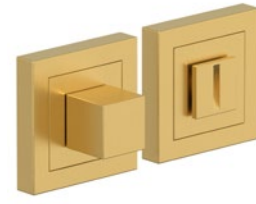

AS-1WC

SGold



AS-1CL

SGold



AS-1WC

SGraphite

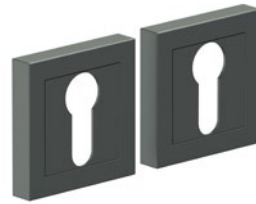

AS-1CL

SGraphite

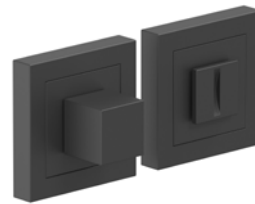

AS-1WC

SBlack



AS-1CL

SBlack

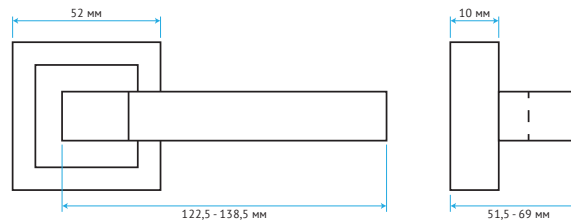

Условные обозначения:

AS-1WC – фиксатор на квадратной розетке

AS-1CL – накладка цилиндровая на квадратной розетке

Ручки серия 300:



AS-300
SWhite



AS-300
Chrome



AS-300
SChrome



AS-300
SGold



AS-300
SGraphite



AS-300
SBlack



AS-301
Chrome



AS-301
SChrome



AS-301
SGold



AS-301
SGraphite



AS-301
SBlack



AS-310
Chrome

Ручки серия 300:



AS-310

SChrome



AS-310

SGold



AS-310

SGraphite

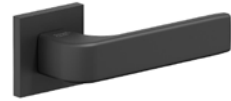

AS-310

SBlack



AS-311

SWhite



AS-311

Chrome



AS-311

SChrome



AS-311

SGold



AS-311

SGraphite



AS-311

SBlack



AS-322

SChrome / SC



AS-322

SGold / SG

Ручки серия 300:



AS-322
SBlack / SB



AS-331
Chrome



AS-331
SChrome



AS-331
SGold



AS-331
SGraphite



AS-331
SBlack



AS-340
Chrome



AS-340
SChrome



AS-340
SGold



AS-340
SGraphite



AS-340
SBlack

Фиксаторы и накладки серия 300:

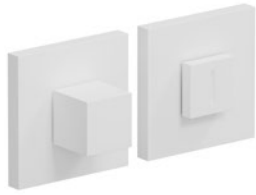

AS-3WC

SWhite



AS-3CL

SWhite



AS-3WC

Chrome



AS-3CL

Chrome



AS-3WC

SChrome



AS-3CL

SChrome



AS-3WC

SGold



AS-3CL

SGold

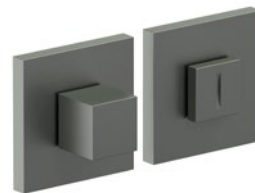

AS-3WC

SGraphite



AS-3CL

SGraphite

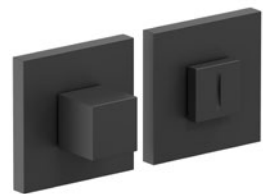

AS-3WC

SBlack



AS-3CL

SBlack

Ручки серия 600:



AS2-620
SWhite



AS2-620
Chrome



AS2-620
SChrome



AS2-620
SGold



AS2-620
SGraphite



AS2-620
SBlack



AS2-621
Chrome



AS2-621
SChrome



AS2-621
SGold



AS2-621
SGraphite



AS2-621
SBlack

Фиксаторы и накладки серия 600:

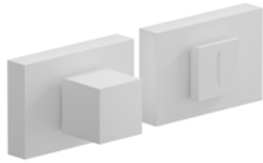

AS2-6WC

SWhite



AS-6CL

SWhite



AS2-6WC

Chrome

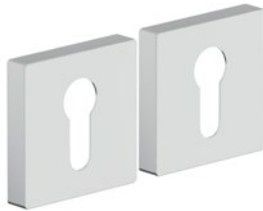

AS-6CL

Chrome



AS2-6WC

SChrome

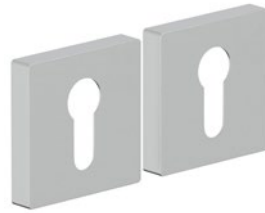

AS-6CL

SChrome



AS2-6WC

SGold



AS-6CL

SGold



AS2-6WC

SGraphite



AS-6CL

SGraphite



AS2-6WC

SBlack



AS-6CL

SBlack

Ручки серия 700:



AR2-700

SWhite



AR2-700

Chrome



AR2-700

SChrome



AR2-700

SGold



AR2-700

SGraphite



AR2-700

SBlack

Фиксаторы и накладки серия 700:



AR2-7WC
SWhite



AR-7CL
SWhite



AR2-7WC
Chrome



AR-7CL
Chrome



AR2-7WC
SChrome

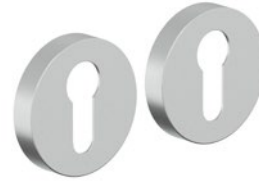

AR-7CL
SChrome



AR2-7WC
SGold



AR-7CL
SGold



AR2-7WC
SGraphite



AR-7CL
SGraphite



AR2-7WC
SBlack



AR-7CL
SBlack

Ручки серия 1100:

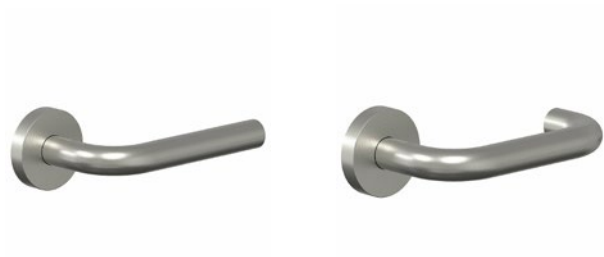

IR-1101

SS

IR-1102

SS

Фиксаторы и накладки серия 1100:



IR-11WC.I

SS

IR-11CL

SS

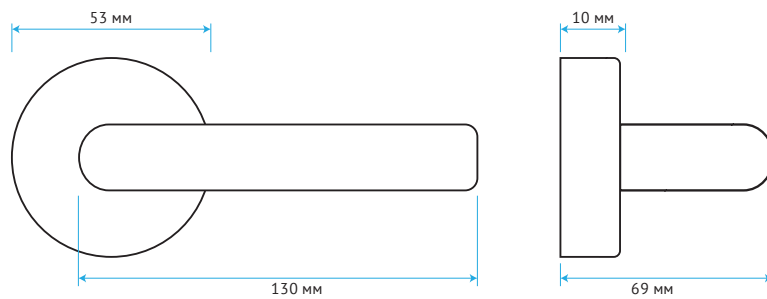

Условные обозначения:

IR-11WC.I – фиксатор на круглой розетке

IR-11CL – накладка цилиндровая на круглой розетке

Замки цилиндровые:



0823/60-C

NI Никель (5 ключей)



0823/60-C

G Золото (5 ключей)



0823/60-C

AB Бронза (5 ключей)



0827/60-C

NI Никель (5 ключей)



0827/60-C

G Золото (5 ключей)



0827/60-C

AB Бронза (5 ключей)

Замок цилиндровый в комплекте с цилиндром и ручкой на планке. Предназначен для установки в межкомнатные двери толщиной до 36 мм. Комплект замка включает в себя полный набор крепежа и комплектующих для монтажа.

Замки магнитные:



LM-3-CL
Base



LM-3-CL
Base / S



LM-3-CL
SWhite



LM-3-CL
Chrome



LM-3-CL
SChrome



LM-3-CL
SGold



LM-3-CL
SGraphite



LM-3-CL
SBlack

Защелки магнитные:



LM-3-WC

Base



LM-3-WC

Base / S



LM-3-WC

SWhite



LM-3-WC

Chrome



LM-3-WC

SChrome



LM-3-WC

SGold



LM-3-WC

SGraphite



LM-3-WC

SBlack

Лицевые планки:



FM
AL



FM
SWhite



FM
Chrome



FM
SChrome



FM
SGold



FM
SGraphite



FM
SBlack

Защелки магнитные:



LM-1
SWhite



LM-1
Chrome



LM-1
SChrome



LM-1
SGold



LM-1
SGraphite



LM-1
SBlack

Защелка магнитная, предназначена для установки на межкомнатные двери, без дополнительного запирания на фиксатор или ключ. Комплектация: защелка, запорная планка, крепеж.

Замки с пластиковым язычком:



LP-3-CL
SWhite



LP-3-CL
Chrome



LP-3-CL
SChrome



LP-3-CL
SGold



LP-3-CL
SGraphite



LP-3-CL
SBlack

Защелки с пластиковым язычком:



LP-3-WC
SWhite



LP-3-WC
Chrome



LP-3-WC
SChrome



LP-3-WC
SGold



LP-3-WC
SGraphite



LP-3-WC
SBlack

Защелки с пластиковым язычком:



LP-1

SWhite



LP-1

Chrome



LP-1

SChrome



LP-1

SGold



LP-1

SGraphite



LP-1

SBlack

Цилиндры ключ / ключ:



KZZ-6.3S 56(28/28)

SWhite



KZZ-6.3S 56(28/28)

Chrome



KZZ-6.3S 56(28/28)

SChrome



KZZ-6.3S 56(28/28)

SGold



KZZ-6.3S 56(28/28)

SGraphite



KZZ-6.3S 56(28/28)

SBlack

Цилиндры ключ / фиксатор:



FZZ-6.3S 56(28/28)

SWhite



FZZ-6.3S 56(28/28)

Chrome



FZZ-6.3S 56(28/28)

SChrome



FZZ-6.3S 56(28/28)

SGold



FZZ-6.3S 56(28/28)

SGraphite



FZZ-6.3S 56(28/28)

SBlack

Петли без врезки:



HFS-1-2B 100*75*2,5

SWWhite



HFS-1-2B 100*75*2,5

Chrome



HFS-1-2B 100*75*2,5

SChrome



HFS-1-2B 100*75*2,5

SGold



HFS-1-2B 100*75*2,5

SGraphite



HFS-1-2B 100*75*2,5

SBlack



HFS-1-2B 75*64*2,5

SWWhite



HFS-1-2B 75*64*2,5

Chrome



HFS-1-2B 75*64*2,5

SChrome



3037 100*70*1,5

CR Хром

Петли врезные:



HMS-2-4B 100*75*2,5

SWhite



HMS-2-4B 100*75*2,5

Chrome



HMS-2-4B 100*75*2,5

SChrome



HMS-2-4B 100*75*2,5

SGold



HMS-2-4B 100*75*2,5

SGraphite



HMS-2-4B 100*75*2,5

SBlack

Петли скрытые:



HCS 110*62*27/21

SWhite



HCS 110*62*27/21

Chrome



HCS 110*62*27/21

SChrome



HCS 110*62*27/21

AL



HCS 110*62*27/21

SGold



HCS 110*62*27/21

SGraphite



HCS 110*62*27/21

SBlack

ДОВОДЧИКИ:



101
Серебро



102
Серебро



ISP 430
Серебро



ISP 430
Серый



ISP 430
Коричневый



ISP 430
Графит



ISP 430
Черный

Доводчик 101 применим для дверного полотна массой до 20 кг, при температуре от -35 до +40 °С, доводчик 102 применим для дверного полотна массой до 30 кг, при температуре от -35 до +40 °С, доводчик ISP 430 применим для дверного полотна массой от 50 до 120 кг, при температуре от -45 до +60 °С

Для ограничения угла открывания доводчика необходимо приобрести ограничитель.

Ручки для раздвижных и складных дверей:

**SHS-11-B**

SChrome

**SHS-11-B**

SGold

**SHS-11-B**

SBlack

**SHS-11-WC**

SChrome

**SHS-11-WC**

SGold

**SHS-11-WC**

SBlack

Защелки для раздвижных и складных дверей:

**SLS-2-WC**

SChrome

**SLS-2-WC**

SGold

**SLS-2-WC**

SBlack

Направляющие и ролики для раздвижных дверей:

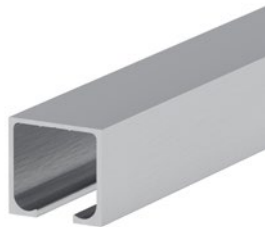

П-2 2000*29*31,5
Верхняя направляющая

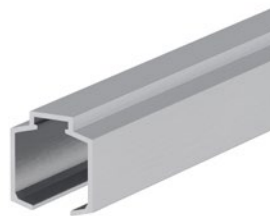

П-3 2000*31,3*29
Верхняя направляющая



П-11 1000*15*13
Нижняя направляющая



W-100
Ролики



D-100
Ролики

Верхнюю направляющую П-2 или П-3 для раздвижных дверей применяют в комплекте с нижней направляющей П-11 и роликами W-100, ручками купе или замком купе.

Нижнюю направляющую применяют в комплекте с верхней направляющей П-2 и роликами W-100, или верхней направляющей П-3 и роликами D-100, ручками купе или замком купе.

Направляющие и ролики для складных дверей:

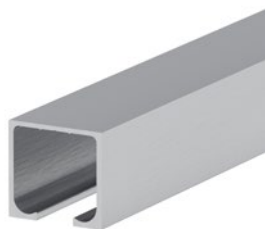

П-2 2000*29*31,5
Верхняя направляющая



W-101
Ролики

Верхнюю направляющую П-2 для складных дверей применяют в комплекте с роликами W-101, ручками купе или замком купе.

Уплотнитель щеточный:

**4P**

Белый

**4P**

Молочный

**4P**

Светло-бежевый

**4P**

Бежевый

**4P**

Серебро

**4P**

Темно-серый

**4P**

Коричневый

Уплотнитель используется для складных дверей (дверь-книжка). Крепится в местах скольжения створки двери. Выполняет несколько полезных функций: смягчает удары дверей о короб; не дает пыли и грязи попасть внутрь; скрывает зазоры и неровности.

Ограничители:



SFZ-100
SWhite



SFZ-100
Chrome



SFZ-100
SChrome



SFZ-100
SGold



SFZ-100
SGraphite



SFZ-100
SBlack



SFS-800
SChrome



SFS-800
SGold



SFS-800
SBlack



DS-0009-49
НержСталь



DS-0009-85
НержСталь

Шпингалеты:



LES-140

SWhite



LES-140

Chrome



LES-140

SChrome



LES-140

SGold



LES-140

SGraphite



LES-140

SBlack



APECS DB-05-50

CR Хром



APECS DB-05-50

G Золото

Защелка шариковая 11 мм:



3Ш2
PC Хром



3Ш2
PB Золото

Цифры:



CR Хром



G Золото

Поворотники:



PRO TT
SB МатЧерный



PRO TT
BC БрашХром

Замки:

**Galeon 816**

Chrome

**Galeon 817**

Chrome

**Border 3B G 8-6 Э****Border 3B G 9-6 Э****Kale 257 L****Kale 476 LR****Kale 472 LR / 476 LR**

Kale 476 LR – замок врезной двухсистемный перекодируемый премиум класса. Предназначен для установки в металлические двери. В одном корпусе объединены цилиндрический и сувальдный механизмы секретности, а также защелка. Перекодировка позволяет владельцу замка сохранить секрет своего замка в тайне от изготовителей и установщиков двери.

Замки цилиндровые:



Border 3B 4-3/85Г



Kale 252 R



3B4-31/55



Door Out 3B4-31

Ручки для входных дверей:



PRO A-888
BC БрашХром



PRO A-888
SB МатЧерный



РУЧКА НА ПЛАНКЕ А

Цилиндры:



Avers JM-70-C (35*35)

CR Хром



Avers JM-80-C (40*40)

CR Хром



Avers JM-90-C (40*50)

CR Хром



Avers JM-100-C (50*50)

CR Хром



Bravo AF-80 (45*35)

С Хром



Апекс SM-95-S (65*30)

NI Никель



**Kale 164 YGS
SX 101-70/31**

С Хром



**Kale 164 YGS
SX 106-75/31**

С Хром

Глазки:



APECS 6016/35-60
CR Хром



APECS 6016/50-90
CR Хром



APECS 6016/70-110
CR Хром



PRO DV 70-130
BC БрашХром



PRO DV 70-130
SB МатЧерный

Задвижки и вертушки:



L-0260
CR Хром



3ДЗ-01



PRO TC
BC БрашХром



PRO TC
SB МатЧерный

Накладки цилиндровые:



DP-C-11
CR Хром



PRO AEC
BC БрашХром



PRO AEC
SB МатЧерный



DP-11-K
CR Хром



PRO EK
BC БрашХром



PRO EK
SB МатЧерный

Накладки сувальдные:



DP-S-12
CR Хром



DP-S-11 SHUTTER
CR Хром



PRO ES
BC БрашХром



PRO ES
SB МатЧерный

МОНТАЖ И РЕСТАВРАЦИЯ



МАТЕРИАЛ

Высококачественные
реставрационные
материалы



ГАРАНТИЯ

быстрого
устранения
повреждения



МОНТАЖ СВОИМИ РУКАМИ

Не требуются
специальные
условия и навыки

Профессиональная реставрация дверей на-долго продлит срок службы межкомнатных и входных дверей.

Мы предлагаем такие средства для **монтажа и реставрации**, как: монтажная пена, клей, ПСУЛ, мягкий воск, тонирующие фломастеры разных цветов отделки, эмаль-фломастер и пр.









ХИТ

Пена Bravo Prof 70



ПСУЛ Липлент 20*30/30

Для монтажа	Объем, литров	Выход, литров	Температура применения (°С)	Кол-во в упак. (шт)
Пена Bravo Prof 70	1,00	70	+5/+30	12



ТОНИРУЮЩИЙ ФЛОМАСТЕР

содержит морилку, используется для полупрозрачной подкраски небольших поверхностных дефектов без образования лаковой плёнки.



ЭМАЛЬ – ФЛОМАСТЕР

акриловая укрывистая эмаль для быстрой подкраски древесины, пластика, металла.



МЯГКИЙ ВОСК

для заполнения царапин, сколов, отверстий, вмятин на плоской поверхности древесины, шпона, пластика; может наноситься воск-шпателем.



ВОСКОВОЙ КАРАНДАШ

предназначен для заделки царапин и трещин на деревянных и ламинированных поверхностях.



ВОСК – ШПАТЕЛЬ

для нанесения и разравнивания мягких восков.

Таблица соответствия декорам дверей:

	Мягкий воск	Тонирующий фломастер	Эмаль- фломастер	Восковой карандаш
Массив				
T-04 (Медовый)	138	126		
T-05 (Светлый Лак)	138	126		
Шпон натуральный				
T-01 (ДубНат)	106	203		
Шпон фajn-лайн				
Ф-05 (Дуб)	126	203		
Ф-11 (Орех)	301	140		58
Ф-15 (Макоре)	165	119		46
Ф-22 (БелДуб)	178		140	
Эмаль				
Whitey	9010		9010	
Creamy	57614		91010	
Greyy	95413		95413	
Винил				
Casablanca	9001		9001	
Cream Pro	57614		91010	
Grey Pro	95413		95413	
Italiano Vero	165	118	120	
Milano Vero	119		119	58
White Pro	9010		9010	
ПЭТ				
Clay Silk	57614		91010	
Cream Silk	57614		91010	
Grey Silk	95413		95413	
Stormy Silk	47612		153211	
White Silk	9010		9010	

Высококачественные реставрационные средства для профессионального устранения дефектов дверных покрытий. Для ремонтных работ не требуется специальных условий и навыков. Гарантия быстрого устранения повреждений.

Таблица соответствия декорам дверей:

	Мягкий воск	Тонирующий фломастер	Эмаль- фломастер	Восковой карандаш
Финиш Флекс				
Л-01 (ИталОрех)	122	159	120	31
Л-02 (МиланОрех)	159	160	118	58
Л-04 (Белый)	9003		9003	24
Л-11 (ИталОрех)	122	159	120	31
Л-12 (МиланОрех)	159	160	118	58
Л-14 (Белый)	9003		9003	24
Хард Флекс				
White Mix	9001		9001	
Эко Шпон				
Bianco Melinga	9001		9001	
Cappuccino Melinga	57614		91010	
Cream Melinga	57614		91010	
Grey Melinga	47612		153211	
Look Art	147312		153211	
Nordic Oak	9001		9001	
Original Oak	142	140		
Riviera Ice	9002		9002	
Slate Art	47612		153211	
Snow Art	9016		9016	
Snow Melinga	9010		9010	
Wenge Melinga	157	157		

Высококачественные реставрационные средства для профессионального устранения дефектов дверных покрытий. Для ремонтных работ не требуется специальных условий и навыков. Гарантия быстрого устранения повреждений.

В ПОМОЩЬ ПРОДАВЦАМ



ДОСТУПНЫЕ
ИНСТРУМЕНТЫ
ПРОДАЖ



УДОБСТВО
В выборе материала
и отделки



ИНФОРМАЦИЯ
Об ассортименте
товаров

Рекламные материалы **в помощь продавцам** – это средства, с помощью которых оформляются точки продаж с целью привлечь внимание покупателя к товару.

Это всевозможные дверные экспозиторы, таблички с люверсами, ценникодержатели, каталоги и веера декоров.



ЭМАЛЬ
МАССИВ
ШПОН FINE-LINE
ШПОН НАТУРАЛЬНЫЙ

BR
КАТАЛОГ
МЕЖКОМПАНИЙ

ДВЕРЬ
ALVO



Экспозиторы:



ЭКСПОЗИТОР
для 10
межкомнатных дверей



**ЭКСПОЗИТОР
ТИП-1**
для 4
стальных дверей



**ЭКСПОЗИТОР
ТИП-2**
для 4
стальных дверей



ЭКСПОЗИТОР
для 10
межкомнатных дверей (купе)



ЭКСПОЗИТОР
для 20
межкомнатных дверей (купе)

Рекламные материалы:



**КАТАЛОГ ДВЕРЕЙ
«BRAVO»**



**ВЕР «ДЕКОРЫ
МЕЖКОМНАТНЫХ
ДВЕРЕЙ»**



**ВЕР «ВИДЫ
ПОКРЫТИЙ
СТАЛЬНЫХ ДВЕРЕЙ»**



**ВЕР «ДЕКОРЫ
ПАНЕЛЕЙ ВХОДНЫХ
ДВЕРЕЙ»**



**ЦЕННИКО-
ДЕРЖАТЕЛИ
ДЛЯ ДВЕРЕЙ**



**ЦЕННИКО-
ДЕРЖАТЕЛЬ
«BRAVO»**



**РУЧКА ШАРИКОВАЯ
«BRAVO»**



**ТАБЛИЧКА С
ЛЮВЕРСАМИ
«BRAVO»**



**КАТАЛОГ ОТДЕЛОК
МЕЖКОМНАТНЫХ
ДВЕРЕЙ**

